

2014

Limited
10 year
warranty

10 años de garantía limitada
10 ans de garantie limitée
10 Jahre beschränkte Garantie

(*) Page 12-13

MAXCHIEF INVESTMENTS LTD.

Dongguan Shichang Metals Factory Ltd.

Dongguan, China

- Engineering and Product Development
- Facilities equipped with cutting-edge technology
- Operations Management techniques seeking the highest quality and efficiency

- Ingeniería y Desarrollo de producto
- Instalaciones con tecnología de última generación
- Técnicas de Dirección de Operaciones orientada a la eficiencia y a la calidad total

- Ingénierie et Développement de produit
- Installations dotées d'une technologie de dernière génération
- Techniques de Direction des Opérations visant l'efficience et la qualité totale

- Produktentwicklung und Engineering
- Anlagen mit modernster Technologie
- Betriebsmanagement-Techniken zur Gewährleistung von Effizienz und umfassender Qualität

Zhuhai Shichang Metals Ltd.

Zhuhai, China

Maxchief Europe S.L.

Barcelona, Spain

- Market needs assessment
- Innovation, Creativity and Design
- European warranty
- Flexible and effective logistics
- Customer service

- Investigación de las necesidades del mercado
- Innovación, Creatividad y Diseño
- Garantía europea
- Logística flexible y eficaz
- Servicio al cliente

- Evaluation des besoins du marché
- Innovation, Créativité et Design
- Garantie européenne
- Logistique flexible et efficace
- Service au client

- Erforschung der Marktbedürfnisse
- Innovation, Kreativität und Design
- Gewährleistung europäischer Standards
- Flexible und effiziente Logistik
- Dienst am Kunden

ZOWN
CONTRACTORFACTORY

MAXCHIEF INVESTMENTS LTD.

MAXCHIEF INVESTMENTS LTD. is a holding company of Taiwanese origin with industrial plants in China, engaged primarily in the manufacture of office, garden and contract furniture. It set up "**Dongguan Shichang Metals Factory Ltd.**" in August 1994 (65,000 m²) and the factory "**Zhuhai Shichang Metals Ltd.**" in May 2010 (190,000 m²), where the holding company's main offices are currently found. **MAXCHIEF EUROPE S.L.** was established in August 2008 as the holding company's sales and marketing subsidiary in Barcelona, one of the world's benchmark cities for industrial design, innovation and creativity.

MAXCHIEF INVESTMENTS LTD es un holding de origen taiwanés con plantas industriales en China, principalmente dedicadas a la fabricación de mobiliario de oficina, jardín y hostelería. En Agosto de 1994 creó la fábrica "**Dongguan Shichang Metals Factory Ltd**" (65.000 m²) y en mayo de 2010 la fábrica "**Zhuhai Shichang Metals Ltd**" (190.000 m²), dónde en la actualidad se encuentran las oficinas principales del holding.

MAXCHIEF EUROPE S.L. se constituyó en Agosto de 2008 como filial comercial y de marketing del Holding en Barcelona, una de las ciudades de referencia en el mundo en lo que respecta al diseño industrial, la innovación y la creatividad.

MAXCHIEF INVESTMENTS LTD est une holding d'origine taiwanaise avec des usines industrielles en Chine, se consacrant essentiellement à la fabrication de mobilier de bureau, de jardin et d'hôtellerie. En août 1994, la holding a fondé l'entreprise "**Dongguan Shichang Metals Factory Ltd**" (65 000 m²). En mai 2010 est créée l'entreprise "**Zhuhai Shichang Metals Ltd**" (190 000 m²), où se trouvent actuellement ses bureaux principaux.

MAXCHIEF EUROPE S.L. a été constituée en août 2008 comme filiale commerciale et marketing de la holding à Barcelone, une des villes de référence dans le monde en ce qui concerne le design industriel, l'innovation et la créativité.

MAXCHIEF INVESTMENTS LTD ist eine Holding aus Taiwan mit Fertigungswerken in China, in denen hauptsächlich Büro-, Garten- sowie Hotel- und Gastronomiemöbel hergestellt werden. Im August 1994 wurde das Werk „**Dongguan Shichang Metals Factory Ltd**“ (65.000m²) und im Mai 2010 das Werk "**Zhuhai Shichang Metals Ltd**" (190.000m²) eröffnet, wo sich derzeit auch der Hauptsitz der Holding befindet.

MAXCHIEF EUROPE S.L. wurde im August 2008 als Vertriebs- und Marketingtochter der Holding mit Sitz in Barcelona gegründet, einer der weltweit führenden Städte in den Bereichen Industriedesign, Innovation und Kreativität.

ZOWN CONTRACT DESIGN FACTORY constitutes the holding company's brand targeting the **contract furniture** market, underpinned by a business philosophy which **integrates the entire value chain** (supply of raw materials, design, development, manufacture, distribution) and **combines the best of Asia and Europe** within one organisation.

From Asia, China brings its production potential and its modern infrastructure. Taiwan affords the management capacity of a management team boasting international training, expert in achieving high **productivity** and outstanding **quality** in factories equipped for large-scale production thanks to cutting-edge **technology**. In short, the keys to **competitiveness**.

From Europe, the team lends its expertise in **assessing the needs** of the global market, in **creativity** and in **design**. It manages **distribution** and provides a European **warranty** as well as effective and **flexible logistics**, basing its philosophy on the constant pursuit of innovation and commitment to customer **service**.

ZOWN CONTRACT DESIGN FACTORY es la marca del holding orientada al mercado del **mobiliario de uso profesional**, respaldada por una filosofía empresarial que **integra toda la cadena de valor** (aprovisionamiento de materias primas, diseño, desarrollo, fabricación, distribución) y **combina lo mejor de Asia y Europa** dentro de la misma organización.

Desde Asia, China aporta su potencial productivo y sus modernas infraestructuras. Taiwan, la capacidad de gestión de un equipo directivo con formación internacional, experimentados en obtener alta **productividad** en fábricas equipadas para la producción masiva con **sistemas de última generación**. En definitiva, las claves de la **calidad** y de la **competitividad**.

El equipo de Europa contribuye con la **investigación de las necesidades del mercado global**, la **creatividad** y el **diseño**. Gestiona la **distribución**, ofrece **garantía** europea así como una **logística flexible** y **eficaz**, basando siempre su trabajo en los pilares de la innovación y la obsesión por el **servicio al cliente**.

ZOWN CONTRACT DESIGN FACTORY est la marque du holding; ciblée sur le marché du **meuble à usage professionnel**, elle repose sur une philosophie d'entreprise qui **intègre toute la chaîne de valeur** (approvisionnement en matières premières, conception, développement, fabrication, distribution) et qui **associe le meilleur de l'Asie et de l'Europe** au sein de la même organisation.

D'Asie, la Chine apporte son potentiel productif et ses infrastructures modernes ; Taïwan, la capacité de gestion d'une équipe de direction de formation internationale, experte pour obtenir une haute **productivité** et une haute **qualité** dans des usines équipées pour la production à grande échelle grâce à une **technologie** de dernière génération. En somme, les clés de la **compétitivité**.

D'Europe, l'équipe offre son expertise en matière d'**évaluation des besoins** du marché mondial, de créativité et de design. Elle gère la **distribution** et assure une **garantie** européenne, ainsi qu'une logistique flexible et efficace, sa philosophie étant fondée sur la recherche constante de l'**innovation** et sur son engagement envers le **service** à la clientèle.

ZOWN CONTRACT DESIGN FACTORY ist die Marke der Holding für **Gewerbemöbel**, deren Unternehmensphilosophie die **gesamte Wertschöpfungskette** (Beschaffung der Rohstoffe, Design, Entwicklung, Herstellung, Vertrieb) **integriert** und **die Vorzüge Asiens und Europas** in einer Organisation **verbindet**.

In Asien steuert China sein Produktionspotential und seine modernen Infrastrukturen bei. Taiwan stellt die Führungsfähigkeiten eines Managementteams mit internationaler Ausbildung sowie Erfahrung in der Erzielung hoher **Produktivität** und **Produktqualität** in Großserienwerken mit modernster **Technologie** zur Verfügung, d.h. die Schlüssel der **Wettbewerbsfähigkeit**.

Das europäische Team trägt **Kreativität** und **Design** sowie seine Erfahrung in der Einschätzung der globalen **Marktbedürfnisse** bei. Darüber hinaus kümmert es sich um den Vertrieb und gewährleistet die Einhaltung europäischer Standards sowie eine effiziente und **flexible Logistik** auf der Grundlage einer Philosophie der ständigen **Innovation** und der Verpflichtung für den **Dienst am Kunden**.



FACTORY FÁBRICA USINE WERK

Each and every member of the company team strives to constantly improve the level of quality and efficiency. In recognition of this commitment, the company was awarded the certifications for a quality management system (ISO 9001: 2008), environmental management system (ISO 14001: 2004) and occupational health and safety management system (OHSAS 18001: 2007).

Todo el equipo de la empresa trabaja orientado hacia la mejora continua de la calidad y la eficiencia. En reconocimiento a este compromiso, la compañía ha recibido certificaciones de gestión de la calidad (ISO 9001.2008), del impacto medioambiental (ISO 14001.2004), así como de la gestión de la salud y la seguridad en el trabajo (OHSAS18001.2007).

Toute l'équipe de l'entreprise travaille dans l'optique de l'amélioration continue de la qualité et de l'efficience. En reconnaissance à cet engagement, la compagnie a reçu les certifications de gestion de la qualité (ISO 9001.2008), de l'impact environnemental (ISO 14001.2004), ainsi que celle de la gestion de la santé et de la sécurité au travail (OHSAS18001.2007).

Der gesamte Mitarbeiterstab des Unternehmens ist auf die ständige Verbesserung der Qualität und Effizienz ausgerichtet. In Anerkennung dieses Engagements hat das Unternehmen Zertifizierungen in den Bereichen Qualitätsmanagement (ISO 9001.2008), Umweltmanagement (ISO 14001.2004) sowie Sicherheit und Gesundheit am Arbeitsplatz (OHSAS18001.2007) erhalten.



The factory is equipped with 41 HDPE blow moulding machines, 12 polypropylene injection machines and several steel pipe production lines. The factory is also fitted out with 45 digital welding robots and 4 powder coating lines. All of the above yields a production of between 600 and 800 containers per month.

Las plantas productivas cuentan con 41 máquinas de tecnología HDPE blow moulding, 12 inyectoras de Polipropileno y varias líneas de fabricación de tubo de acero. Disponen también de 45 robots de soldadura digital y 4 cadenas de pintado poder coating. Todo ello permite alcanzar producciones de 600 a 800 containers al mes.

Les ateliers de production disposent de 41 machines de technologie HDPE blow moulding, de 12 machines à injection de polypropylène et de plusieurs chaînes de fabrication de tubes en acier. Ils disposent également de 45 robots de soudage numérique et de 4 chaînes de peinture poder coating. Tout cela permet d'atteindre un rythme de production de 600 à 800 containers par mois.

Die Fertigungswerke verfügen über 41 HDPE-Blasformanlagen, 12 Polypropylen-Spritzgussanlagen und mehrere Produktionsstraßen für Stahlrohre. Dazu kommen 45 digitale Schweißroboter und 4 Pulverlackieranlagen. Dank dieser Einrichtungen können monatlich zwischen 600 und 800 Container mit unseren Produkten beladen werden.

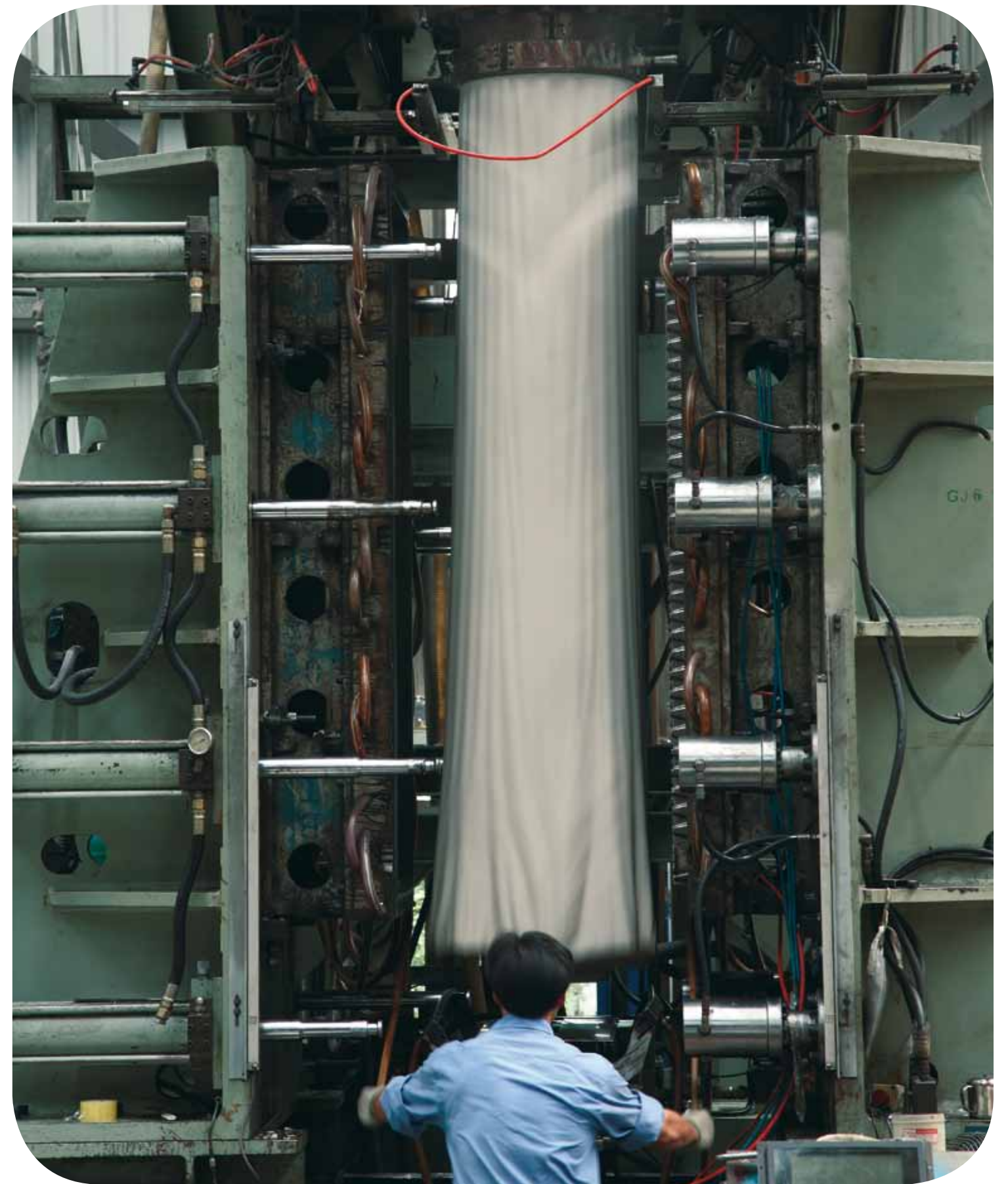



ZOWN

WHY? ¿POR QUÉ? POURQUOI? WARUM?

Because the professional needs furniture:

Light and shock-proof. Stable and capable of withstanding weight. Durable, competitive and low-maintenance.
Comfortable for users. With a broad range of compatible models of various sizes.
Assembled and disassembled rapidly, safely and repeatedly. Easily transported and stored, saving space.
Manufactured from easy-to-clean hygienic materials. Damp-proof and UV-proof. Suitable for indoor and outdoor use.

Porque el profesional necesita mobiliario:

Ligero y resistente a los impactos. Estable y adecuado para soportar peso. Duradero, competitivo y de bajo mantenimiento.
Cómodo para los usuarios. Con amplia variedad de modelos compatibles, de diferentes dimensiones.
Rápido y seguro para ser montado y desmontado con frecuencia. Fácil de transportar y de ser almacenado economizando espacio.
Fabricado con materiales higiénicos y fáciles de limpiar. Resistente a la humedad y a los rayos UV. Apropiado para uso interior y exterior.

Parce que les professionnels ont besoin de mobilier:

Léger et résistant en cas de choc. Stable et apte à supporter des charges lourdes. Durable, compétitif et nécessitant peu d'entretien.
Pratique pour les utilisateurs. Possédant une grande variété de modèles compatibles, de différentes dimensions.
Rapide et sûr pour être monté et démonté fréquemment. Facile à transporter et à stocker en économisant de l'espace.
Fabriqué à base de matériaux hygiéniques et faciles à nettoyer. Résistant à l'humidité et aux rayons UV. Apte pour usage intérieur et extérieur.

Weil Profis hohe Anforderungen an Möbel stellen:

Sie sollen leicht und schlagfest sein. Stabil und von hoher Tragkraft. Langlebig, preisgünstig und pflegeleicht.
Bequem für die Benutzer. Verfügbar in einer breiten Produktpalette und in unterschiedlichen Größen.
Schnell und sicher auf- und abzubauen. Leicht zu transportieren und platzsparend aufzubewahren.
Aus hygienischen Werkstoffen gefertigt und leicht zu reinigen. Feuchtigkeits- und UV-beständig. Geeignet sowohl für den Innen- als auch für den Außenbereich.

ZOWN

QUALITY
CALIDAD
QUALITÉ
QUALITÄT

ZOWN quality down to the most minute detail.
Calidad ZOWN hasta en el mínimo detalle.
Qualité ZOWN jusque dans les moindres détails.
Qualität ZOWN bis ins kleinste Detail.

(*) 10-year or 5-year limited warranty for those products that are so indicated on the corresponding page of the catalogue. For all other products the 2-year European legal warranty will apply.

(*) Garantía limitada de 10 o 5 años para aquellos productos en los que así se indique en la correspondiente página del catálogo. Para el resto de productos será aplicable la garantía legal europea de 2 años.

(*) 10 ou 5 ans de garantie limitée pour tous les produits dont la description contient cette indication (veuillez vous reporter à la page correspondante du catalogue). Pour tous les autres produits, c'est la garantie légale européenne de deux ans qui sera appliquée.

(*) Auf Waren mit der entsprechenden Angabe auf der jeweiligen Katalogseite leisten wir 10 bzw. 5 Jahre beschränkte Garantie. Für die anderen Waren gilt die gesetzliche europäische Garantiefrist von 2 Jahren.



Pure polyethylene, unmixed. Quality raw material with UV protection. Shock-proof. Constructed to withstand heavy loads. Suitable for outdoor use.

Poliétileno puro, sin mezclas. Materia prima de calidad y con protección UV. Flexible ante los impactos. Resistente bajo cargas pesadas. Apto para uso exterior.

Polyéthylène pur, sans mélange. Matière première de qualité, protection contre les UV. Flexibilité en cas de chocs. Résistance aux charges lourdes. Apte pour usage extérieur.

Reines Polyethylen, ohne Beimischungen. Hochwertiges Ausgangsmaterial mit UV-Schutz. Schlagzäh und von hoher Tragfähigkeit. Für den Einsatz im Außenbereich geeignet.



Metal profiles of a thickness designed to withstand extreme loads.

Perfiles metálicos con grosor dimensionado para soportar cargas extremas.

Profils métalliques d'une épaisseur apte à supporter des charges extrêmes.

Metallprofile von ausreichender Dicke für extreme Belastungen.

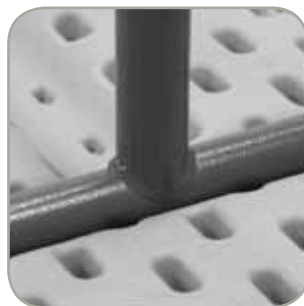

Continuous digitally welded joints. Precise and indestructible. Powder coated steel. Shock-proof and damp-proof.

Soldaduras digitales en línea. Precisas e indestructibles. Acero pintado por pulverización, resistente a los impactos y a la humedad.

Soudage numérique en ligne. Précis et indestructible. Acier peint par pulvérisation, résistant aux chocs et à l'humidité.

Digital ausgeführte Schweißnähte, präzise und unzerstörbar. Pulverlackierter Stahl, schlagfest und feuchtigkeitsbeständig.

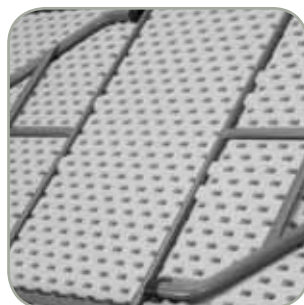

High density of vaults in the lower surface of the table top. Resistant and non-warping.

Alta densidad de bóvedas en el plano inferior del sobre. Resistente e indeformable.

Haute densité des voûtes sur le plan intérieur du plateau. Résistant et indéformable.

Zahlreiche wabenförmige Öffnungen an der Unterseite der Tischplatte. Strapazierfähig und unverformbar.



Individual polypropylene clip to hold the leg in position when folded. Solid and durable fastening device.

Clip independiente de polipropileno para albergar la pata en posición de plegado. Fijación perfecta y duradera.

Clip indépendant de polypropylène pour maintenir le pied en position pliée. Fixation parfaite et durable.

Unabhängige Klammer aus Polypropylen zur Aufnahme des Tischbeins in Klappposition. Perfekte und dauerhafte Fixierung.

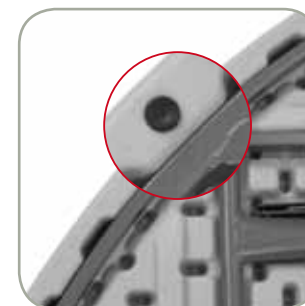

Slip-resistant fasteners for secure stacking.

Tacos antideslizantes para una apilabilidad segura.

Tampons antidérapants pour une empilabilité sûre et efficace.

Rutschfeste Halter für eine sichere Stapelfähigkeit.



Solid welded joints, nuts and bolts.

Tornillería y soldaduras sólidas.

Visserie et soudures solides.

Solide Schraub- und Schweißverbindungen.

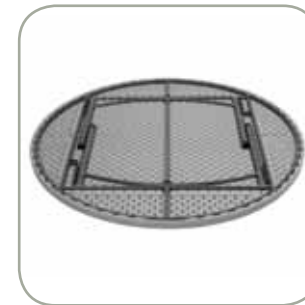

Metal structures designed to optimise the weight/resistance ratio. The recommended maximum weight that appears on each page of the product refers to "evenly distributed" weight on the surface of the product. For the recommended maximum "concentrated" weight, please contact our sales department.

Estructuras metálicas diseñadas para optimizar la relación peso/resistencia. El peso máximo recomendado que figura en cada página de producto se refiere al peso "uniformemente repartido" en la superficie del artículo. Para conocer el peso "concentrado" máximo recomendado, consultar a nuestro departamento comercial.

Structures métalliques conçues pour un rapport poids/résistance optimal. Le poids maximum recommandé qui figure sur chaque page de produit se réfère au poids « réparti uniformément » sur la surface de l'article. Pour connaître le poids « concentré » maximum recommandé, consulter notre département commercial.

Speziell konstruierte Metallgestelle zur Optimierung des Verhältnisses zwischen Gewicht und Festigkeit. Das auf den einzelnen Produktseiten angegebene Maximalgewicht bezieht sich auf ein gleichmäßig auf der Oberfläche des Artikels verteiltes Gewicht. Auskünfte über das empfohlene maximale Punktgewicht erhalten Sie von unserer Verkaufsabteilung.



ZOWN COLLECTION

Zown manufactures furniture for intensive use that adapts easily and rapidly to multiple and diverse functions. Zown is ideal for hotels, restaurants and companies specialised in events such as banquets, conferences and conventions.

Zown produce mobiliario para uso intensivo que se adapta con facilidad y rapidez a múltiples y diferentes funciones. Zown es ideal para hoteles, restaurantes y empresas especializadas en eventos como banquetes, conferencias y convenciones.

Zown produit du mobilier à usage intensif qui s'adapte facilement et rapidement à de multiples et différentes fonctions. Zown est idéal pour les hôtels, les restaurants et les entreprises spécialisées dans l'organisation d'événements tels que banquetes, conférences et conventions.

Zown stellt hoch strapazierfähige Möbel her, die leicht und rasch verschiedenen Funktionsanforderungen angepasst werden können. Zown ist ideal für das Hotel- und Gaststättengewerbe sowie für Unternehmen, die auf Events wie Bankette, Konferenzen und Kongresse spezialisiert sind.

COMPOSITIONS

- Pg21 XL system
- Pg21 XL system + planet**180**
- Pg21 XXL system
- Pg21 XXL system + planet**180**

M SYSTEM

45 cm / 18" 

- Pg22 M**180**
- Pg23 M**240**

L SYSTEM

60 cm / 24" 

- Pg24 L**120**
- Pg25 L**trolley**

XL SYSTEM

75 cm / 30" 

- Pg28 XL**150**
- Pg29 XL**180**
- Pg30 worktop**180**
- Pg31 topshelf**180**
- Pg32 XL**240**
- Pg33 XL**trolley**
- Pg34 XL**moon**
- Pg35 XL**corner**

XXL SYSTEM

90 cm / 36" 

- Pg38 XXL**90**
- Pg39 XXL**200**
- Pg40 XXL**240**
- Pg41 XXL**trolley**
- Pg42 XXL**moon**
- Pg43 XXL**corner**

PLANET SYSTEM

∅ ●

- Pg46 planet**120**
- Pg47 planet**150**
- Pg48 planet**160**
- Pg49 planet**180**
- Pg52 planet**trolley**

OTHER ITEMS

- Pg53 snack**table**
- Pg54 cocktail**80**
- Pg56 praxis**80**
- Pg57 cocktail**trolley**
- Pg61 x-up**table**
- Pg62 sharp**table**
- Pg63 sharp**bench**180
- Pg64 oktober**120**
- Pg65 oktober**175**
- Pg66 sharp**bench**240
- Pg67 buffet**180**
- Pg68 munich**70**
- Pg69 munich**bench**
- Pg70 SS60
- Pg71 SS120
- Pg90 display**rack**

CHAIRS

- Pg60 markus**stool**
- Pg72 alex**chair**
- Pg73 alex-k**chair**
- Pg76 alexandra**chair**
- Pg77 alexandra-k**chair**
- Pg78 alex**trolley**
- Pg79 alexandra**trolley**
- Pg80 otto**chair**
- Pg82 norman**chair**
- Pg84 ottot**trolley**
- Pg85 norman**trolley**
- Pg86 igor**chair**
- Pg87 olaf**chair**
- Pg88 boston-k**chair**
- Pg89 boston**trolley**

SUMMARY

- Pg91 summary

COMPOSITIONS COMPOSICIONES COMPOSITIONS ZUSAMMENSTELLUNGEN

The XL system is a set of tables 30" nominal wide (see exact measurements on each product page) which can be joined and combined to make multiple and diverse configurations. The XL system is specially designed for events in which optimising the available space constitutes a priority.

The XXL system offers the same versatility but with tables 36" wide. The spacious XXL system makes for more elaborate arrangements as well as affording maximum comfort to table guests.

The flexibility of the XL and XXL facilitates their adaptation to the unique attributes of every event.

El sistema XL es un conjunto de mesas con un ancho de 76 cm nominales (ver medidas exactas en cada página de producto) que se pueden unir y combinar para formar múltiples y variadas configuraciones. El sistema XL está especialmente indicado para aquellos eventos donde optimizar el espacio disponible es un factor clave.

El sistema XXL ofrece la misma versatilidad pero con mesas con un ancho de 90 cm nominales (ver medidas exactas en cada página de producto). El espacioso sistema XXL permite decoraciones de mayor vistosidad, además de otorgar excelente confort a los comensales.

La flexibilidad de los sistemas XL y XXL permite adaptarse a las singularidades de cada evento.

Le système XL est un ensemble de tables d'une largeur nominale de 76 cm (voir dimensions exactes sur chaque page de produit) que l'on peut assembler et combiner selon des configurations multiples et variées. Le système XL est particulièrement indiqué pour les événements où l'optimisation de l'espace disponible est un facteur clé.

Le système XXL offre la même polyvalence mais avec des tables de 90 cm de largeur nominale (voir dimensions exactes sur chaque page de produit). Le système XXL, particulièrement spacieux, permet non seulement un type de décoration plus élégante mais assure également un confort d'excellente qualité pour les convives.

La flexibilité des systèmes XL et XXL permet de s'adapter aux singularités de chaque événement.

Das System XL besteht aus Tischen mit einer Breite von 76 cm (genaue Abmessungen siehe jeweilige Produktseite), die auf verschiedenste Weise und in unterschiedlichsten Konfigurationen kombiniert werden können. Das System XL ist besonders für jene Anlässe geeignet, in denen es auf die optimale Nutzung des verfügbaren Raumes ankommt.

Das System XXL bietet die gleiche Vielseitigkeit jedoch mit einer Tischbreite von 90 cm (genaue Abmessungen siehe jeweilige Produktseite). Das großzügige System XXL erlaubt eine aufwändigere Dekoration und bietet den Gästen einen besonderen Komfort.

Die Flexibilität der Systeme XL und XXL ermöglicht es, die Besonderheiten der jeweiligen Veranstaltung zu berücksichtigen.



Transverse / longitudinal table joining system
Sistema de unión transversal / longitudinal
Système d'assemblage transversal / longitudinal
Querbindungssystem / Längsbindungssystem



Angular table joining system
Sistema de unión angular
Système d'assemblage angulaire
Eckbindungssystem



Circular table joining system
Sistema de unión circular
Système d'assemblage circulaire
Kreisförmiges Verbindungssystem

XL SYSTEM

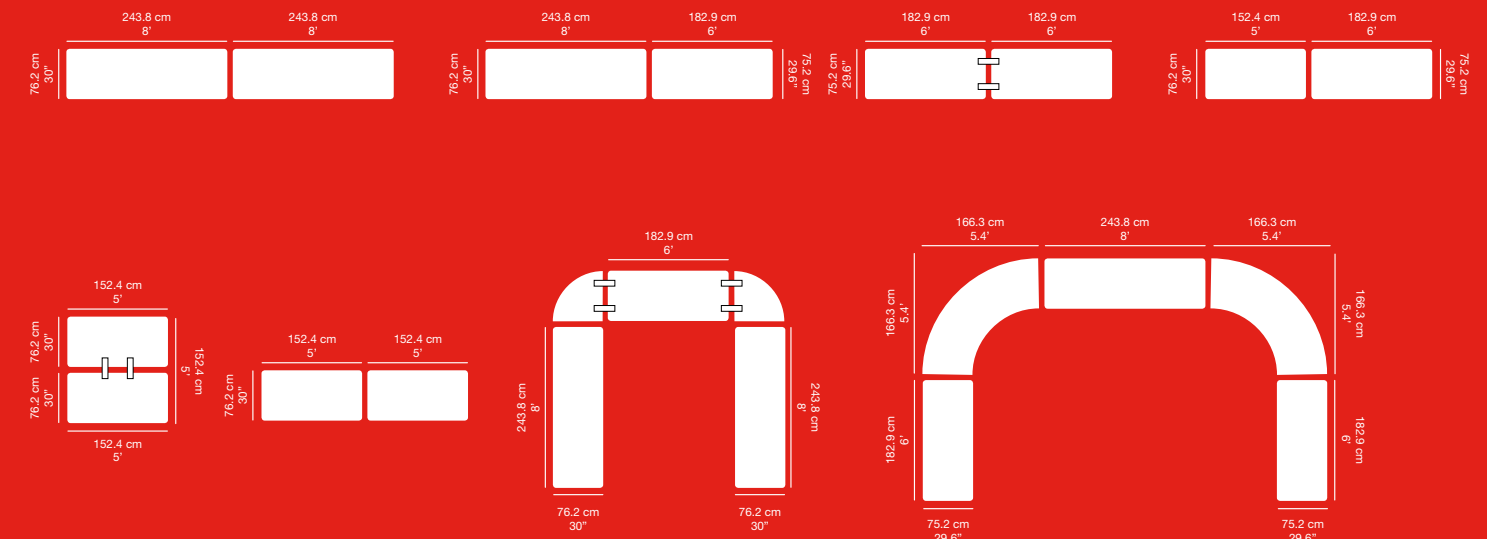

XL SYSTEM + planet180

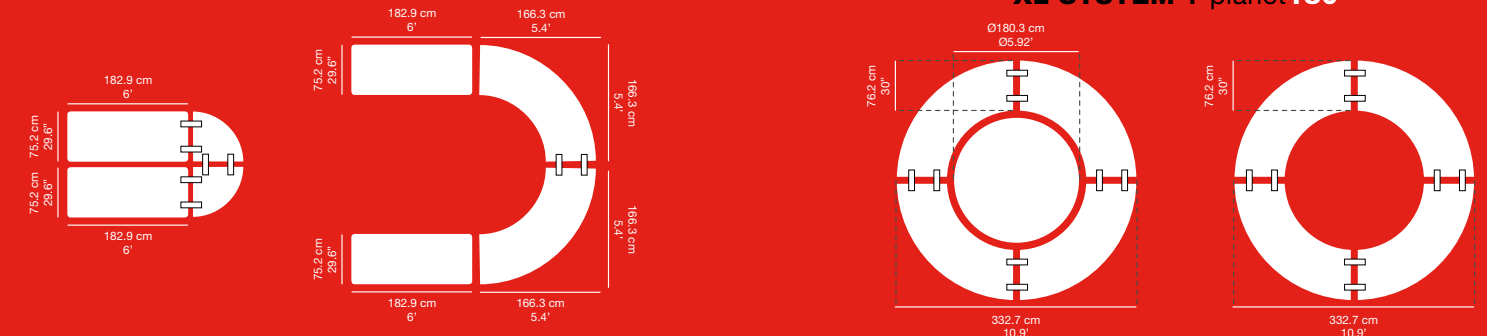

XXL SYSTEM

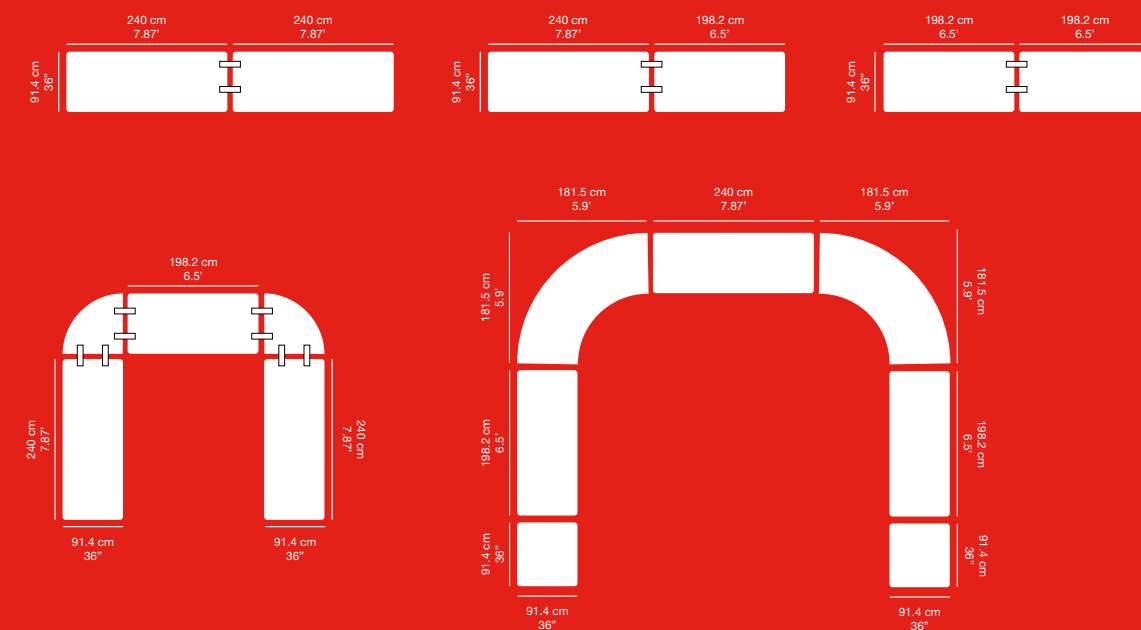

XXL SYSTEM + planet180

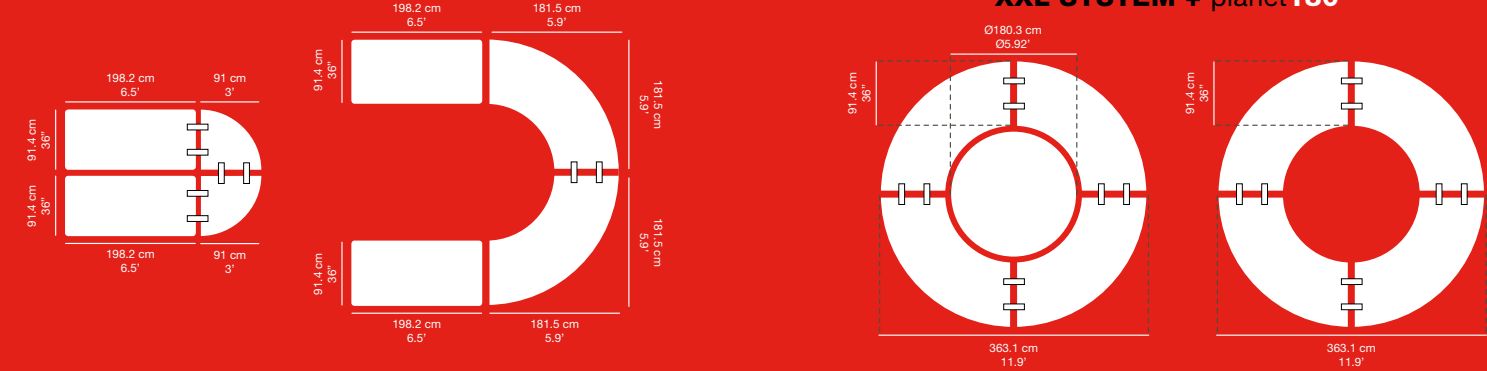



Net weight
Peso neto **13.50 kg**
Poids net **29.8 lb**
Nettogewicht

Recommended maximum weight
Peso máximo recomendado **315 kg**
Poids maximum recommandé **694 lb**
Empfohlenes Höchstgewicht

M180

TABLE MESA TABLE TISCH

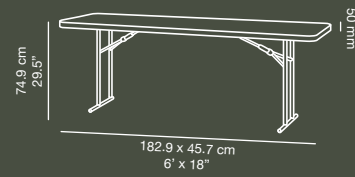

Limited
10 year
warranty

10 años de garantía limitada
10 ans de garantie limitée
10 Jahre beschränkte Garantie



Capacity: 3 persons.
Area per person: 24".
Capacidad: 3 personas.
Espacio por persona: 61 cm.
Capacité: 3 personnes.
Espace par personne: 61 cm.
Bietet Platz für 3 Personen.
Platz pro Person: 61 cm.



Special stabilising base.
Base especial estabilizadora.
Base spéciale stabilisatrice.
Besonders standfester Sockelfuß.



Manual lock for greater leg stability when in use.
Bloqueador manual para mayor seguridad de las patas en posición de uso.
Blocage manuel des pieds pour plus de sécurité en position d'usage.
Manuelle Feststellung für eine höhere Sicherheit der Tischbeine in aufgeklappter Position.

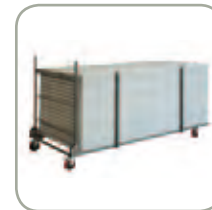

XXL trolley available for 24 tables. See page 41.
CARRO XXL trolley disponible para 24 mesas. Ver pág. 41.
Chariot XXL trolley disponible pour 24 tables. Voir page 41.
Wagen XXL trolley lieferbar für 24 Tische. Siehe S.41.

Code	EAN	Name	Units per box	Packaging size	Packaging volume	Loading quantity
Código		Nombre	Unidades por caja	Medidas embalaje	m ³ embalaje	Unidades por contenedor
Code		Nom	Unités par boîte	Dimensions emballage	Volume d'emballage	Unités par conteneur
Code		Name	Stückzahl pro Packung	Verpackungsmaße	Verpackungsvolumen	Einheiten pro Container
PT-27	8437009886144	M180	1	185.7 x 47.9 x 7 cm 73.1" x 18.8" x 2.7"	0.062	Container 40': 1080 Container 40' HC: 1190

M240

TABLE MESA TABLE TISCH



Net weight
Peso neto **17.5 kg**
Poids net **38.6 lb**
Nettogewicht

Recommended maximum weight
Peso máximo recomendado **350 kg**
Poids maximum recommandé **772 lb**
Empfohlenes Höchstgewicht

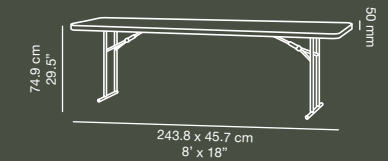

Limited
10 year
warranty

10 años de garantía limitada
10 ans de garantie limitée
10 Jahre beschränkte Garantie

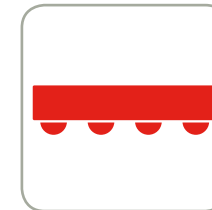

Capacity: 4 persons.
Area per person: 24".
Capacidad: 4 personas.
Espacio por persona: 61 cm.
Capacité: 4 personnes.
Espace par personne: 61 cm.
Bietet Platz für 4 Personen.
Platz pro Person: 61 cm.



Special stabilising base.
Base especial estabilizadora.
Base spéciale stabilisatrice.
Besonders standfester Sockelfuß.



Manual lock for greater leg stability when in use.
Bloqueador manual para mayor seguridad de las patas en posición de uso.
Blocage manuel des pieds pour plus de sécurité en position d'usage.
Manuelle Feststellung für eine höhere Sicherheit der Tischbeine in aufgeklappter Position.



XXL trolley available for 20 tables. See page 41.
CARRO XXL trolley disponible para 20 mesas. Ver pág. 41.
Chariot XXL trolley disponible pour 20 tables. Voir page 41.
Wagen XXL trolley lieferbar für 20 Tische lieferbar. Siehe S.41.

Code	EAN	Name	Units per box	Packaging size	Packaging volume	Loading quantity
Código		Nombre	Unidades por caja	Medidas embalaje	m ³ embalaje	Unidades por contenedor
Code		Nom	Unités par boîte	Dimensions emballage	Volume d'emballage	Unités par conteneur
Code		Name	Stückzahl pro Packung	Verpackungsmaße	Verpackungsvolumen	Einheiten pro Container
PT-28	8437009886007	M240	1	246.4 x 48.3 x 7 cm 97" x 19" x 2.7"	0.083	Container 40': 850 Container 40' HC: 960

Net weight
Peso neto **8.5 kg**
Poids net **18.7 lb**
Nettogewicht

Recommended maximum weight
Peso máximo recomendado **270 kg**
Poids maximum recommandé **594 lb**
Empfohlenes Höchstgewicht

L120

TABLE MESA TABLE TISCH

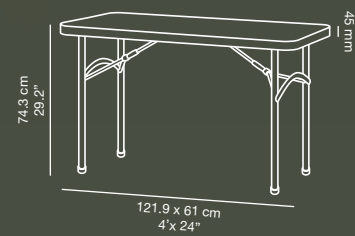

Limited
10 year
warranty

10 años de garantía limitada
10 ans de garantie limitée
10 Jahre beschränkte Garantie



Sliding ring to lock the legs in position when in use. Easy and secure.

Argolla autodeslizante para bloquear las patas en posición de uso. Fácil y seguro.

Anneau autoglissant pour blocage des pieds en position d'usage. Facile et sûr.

Selbstgleitender Metallschiebering zur Feststellung der aufgeklappten Tischbeine. Einfach und sicher.



L120 trolley available for 20 tables. See page 25.

CARRO L120 disponible para 20 mesas. Ver pág. 25.

Chariot L120 disponible pour 20 tables. Voir page 25.

Wagen L120 lieferbar für 20 Tische. Siehe S. 25.

L120 trolley

TROLLEY CARRO CHARIOT WAGEN

Net weight
Peso neto **21.3 kg**
Poids net **46.9 lb**
Nettogewicht

Special folding trolley for the L120 table. Manufactured in powder coated steel.

Carro plegable especial para la mesa L120. Fabricado en acero pintado por pulverización.

Chariot pliable spécialement conçu pour la table L120. Fabriqué en acier peint par pulvérisation.

Spezieller Klappwagen für den Tisch L120. Aus pulverbeschichtetem Stahl angefertigt.

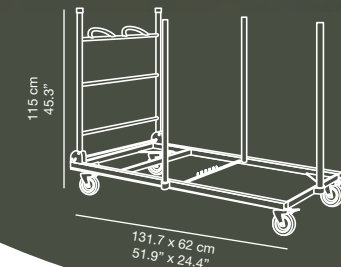

Peripheral posts to hold the stacked tables in place.

Postes périphériques pour immobiliser les tables empilées.

Poteaux périphériques pour immobilisation des tables empilées.

Sicherungsstangen verhindern das Verrutschen der gestapelten Tische.



Handle specially designed to protect the hands.

Asa especial para proteger las manos.

Anse spécialement conçue pour protéger les mains.

Ein spezieller Griff schützt die Hände.



Part to hold the removable posts when folded. Bar with automatic unlocking mechanism which allows the vertical bracket to be folded. Trolley in fully folded position. Occupies a minimum of space. All parts are integrated to prevent loss.

Pieza para sujetar los postes extraíbles en posición de plegado. Barra con mecanismo automático para desbloquear y permitir el plegado del soporte vertical. Carro totalmente plegado. Ocupa mínimo espacio y todos sus componentes quedan integrados para no extraviarlos.

Pièce pour poteaux extractibles en position de pliage. Barre avec mécanisme automatique pour blocage et déblocage et pour permettre le pliage du support vertical. Chariot entièrement plié. Occupe peu de place. Tous ses composants sont intégrés pour ne pas les perdre.

Haltevorrichtung für die herausnehmbaren Stangen in abgeklappter Position. Stange mit automatischem Mechanismus zum Entriegeln und Zusammenklappen des senkrechten Gestells. Der Wagen lässt sich vollständig zusammenklappen. Platzsparend sind alle Bestandteile integriert, damit sie nicht verloren gehen.



4 polyurethane wheels with integrated brake.

4 ruedas de poliuretano con freno incorporado.

4 roulettes de polyuréthane avec frein intégré.

4 Räder aus Polyurethan mit eingebauten Bremsen.



Capacity: 20 pcs. L120.

Capacidad: 20u. L120.

Capacité: 20u. L120.

Fassungsvermögen: 20 Stk. L120.

Code Código Code Code	EAN	Name Nombre Nom Name	Units per box Unidades por caja Unités par boîte Stückzahl pro Packung	Packaging size Medidas embalaje Dimensions emballage Verpackungsmaße	Packaging volume m³ embalaje Volume d'emballage Verpackungsvolumen	Loading quantity Unidades por contenedor Unités par conteneur Einheiten pro Container
BT-04B	8437009886151	L120	1	124.8 x 63.5 x 6 cm 49.1" x 25" x 2.4"	0.047	Container 40': 1270 Container 40' HC: 1500

Code Código Code Code	EAN	Name Nombre Nom Name	Units per box Unidades por caja Unités par boîte Stückzahl pro Packung	Packaging size Medidas embalaje Dimensions emballage Verpackungsmaße	Packaging volume m³ embalaje Volume d'emballage Verpackungsvolumen	Loading quantity Unidades por contenedor Unités par conteneur Einheiten pro Container
RA-101A	8437009886014	L120 trolley	1	138.4 x 72.4 x 15.2 cm 54.5" x 28.5" x 6"	0.152	Container 40': 409 Container 40' HC: 460





Net weight
Peso neto **12 kg**
Poids net **26.5 lb**
Nettogewicht

Recommended maximum weight
Peso máximo recomendado **270 kg**
Poids maximum recommandé **595 lb**
Empfohlenes Höchstgewicht

XL150

TABLE MESA TABLE TISCH

Table with transverse joining system. Ideal for 5' x 5' square compositions with great sturdiness.

Mesa con sistema de unión transversal. Ideal para composiciones cuadradas de 152 x 152 cm con total solidez.

Table avec système de raccord transversal. Idéal pour compositions carrées de 152 x 152 cm d'une grande solidité.

Tisch mit Vorrichtung zur querseitigen Verbindung. Ideal für eine quadratische Anordnung. 152 x 152 cm, mit absoluter Standfestigkeit.

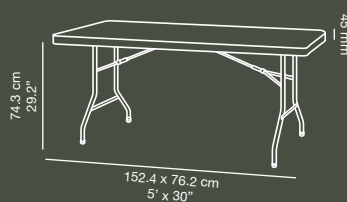

Limited
10 year warranty

10 años de garantía limitada
10 ans de garantie limitée
10 Jahre beschränkte Garantie

Transverse table joining system.
Sistema de unión transversal de mesas.
Système de raccord transversal de tables.
Vorrichtung zur querseitigen Verbindung der Tische.

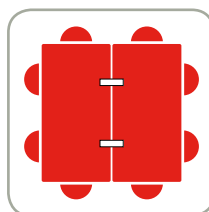

Capacity: 4 persons.
Area per person: 29.9".

Capacidad: 4 personas.
Espacio por persona: 76 cm.

Capacité: 4 personnes.
Espace par personne: 76 cm.

Bietet Platz für 4 Personen.
Platz pro Person: 76 cm.



Capacity: 4 persons.
Area per person: 24".

Capacidad: 4 personas.
Espacio por persona: 61 cm.

Capacité: 4 personnes.
Espace par personne: 61 cm.

Bietet Platz für 4 Personen.
Platz pro Person: 61 cm.

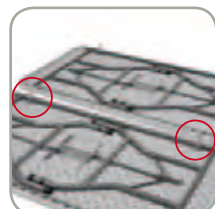

Transverse table joining system.

Sistema de unión transversal de mesas.

Système de raccord transversal de tables.

Vorrichtung zur querseitigen Verbindung der Tische.



Sliding ring to lock the legs in position when in use. Easy and secure.

Argolla autodeslizante para bloquear las patas en posición de uso. Fácil y seguro.

Anneau autoglissant pour blocage des pieds en position d'usage. Facile et sûr.

Selbstgleitender Metallschiebering zur Feststellung der aufgeklappten Tischbeine. Einfach und sicher.



XL trolley available for 20 tables. See page 33.

CARRO XL trolley disponible para 20 mesas. Ver pág. 33.

Chariot XL trolley disponible pour 20 tables. Voir page 33.

Wagen XL trolley lieferbar für 20 Tische. Siehe S.33.

XL180

TABLE MESA TABLE TISCH

Table with longitudinal joining system. Provides sturdiness to the table composition.

Mesa con sistema de unión longitudinal. Proporciona total solidez a la composición de mesas.

Table avec système de raccord longitudinal. Confère une solidité totale à la composition de tables.

Tisch mit Vorrichtung zur längsseitigen Verbindung. Gibt den zusammengeführten Tischen absolute Standfestigkeit.



Net weight
Peso neto **14 kg**
Poids net **30.9 lb**
Nettogewicht

Recommended maximum weight
Peso máximo recomendado **315 kg**
Poids maximum recommandé **694 lb**
Empfohlenes Höchstgewicht

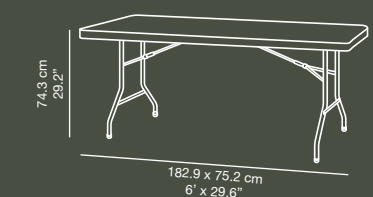

Limited
10 year warranty

10 años de garantía limitada
10 ans de garantie limitée
10 Jahre beschränkte Garantie

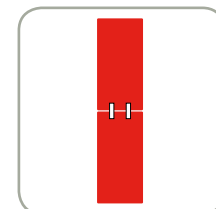

Longitudinal table joining system.

Sistema de unión longitudinal de mesas.

Système de raccord longitudinal de tables.

Vorrichtung zur längsseitigen Verbindung der Tische.

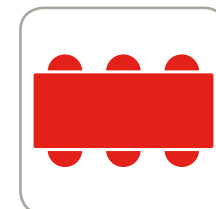

Capacity: 6 persons.
Area per person: 24".

Capacidad: 6 personas.
Espacio por persona: 61 cm.

Capacité: 6 personnes.
Espace par personne: 61 cm.

Bietet Platz für 6 Personen.
Platz pro Person: 61 cm.



Longitudinal table joining system.

Sistema de unión longitudinal de mesas.

Système de raccord longitudinal de tables.

Vorrichtung zur längsseitigen Verbindung der Tische.



Sliding ring to lock the legs in position when in use. Easy and secure.

Argolla autodeslizante para bloquear las patas en posición de uso. Fácil y seguro.

Anneau autoglissant pour blocage des pieds en position d'usage. Facile et sûr.

Selbstgleitender Metallschiebering zur Feststellung der aufgeklappten Tischbeine. Einfach und sicher.



XL trolley available for 20 tables. See page 33.

CARRO XL trolley disponible para 20 mesas. Ver pág. 33.

Chariot XL trolley disponible pour 20 tables. Voir page 33.

Wagen XL trolley lieferbar für 20 Tische. Siehe S.33.

Code Código Code Code	EAN	Name Nombre Nom Name	Units per box Unidades por caja Unités par boîte Stückzahl pro Packung	Packaging size Medidas embalaje Dimensions emballage Verpackungsmaße	Packaging volume m³ embalaje Volume d'emballage Verpackungsvolumen	Loading quantity Unidades por contenedor Unités par conteneur Einheiten pro Container
BT-05BK	8437009886168	XL150	1	155.3 x 78 x 6.4 cm 61" x 30.7" x 2.4"	0.077	Container 40': 850 Container 40' HC: 940

Code Código Code Code	EAN	Name Nombre Nom Name	Units per box Unidades por caja Unités par boîte Stückzahl pro Packung	Packaging size Medidas embalaje Dimensions emballage Verpackungsmaße	Packaging volume m³ embalaje Volume d'emballage Verpackungsvolumen	Loading quantity Unidades por contenedor Unités par conteneur Einheiten pro Container
BT-06BK	8437009886021	XL180	1	185.4 x 77 x 6.4 cm 73" x 30.6" x 2.5"	0.092	Container 40': 700 Container 40' HC: 800

Net weight
Peso neto **16.9 kg**
Poids net **37.1 lb**
Nettogewicht

Recommended maximum weight
Peso máximo recomendado **270 kg**
Poids maximum recommandé **595 lb**
Empfohlenes Höchstgewicht

worktop180

TABLE MESA TABLE TISCH

Foldable table height-adjustable in four positions. By selecting its higher positions, it is ideal as a work surface for performing tasks while standing.

Mesa plegable de altura ajustable a 4 posiciones. Seleccionando sus posiciones más altas, resulta ideal como superficie de trabajo para tareas que se realicen estando de pie.

Table pliable à hauteur réglable selon 4 positions. Les positions les plus hautes permettent de s'en servir comme plan de travail, idéal pour réaliser des tâches debout.

Klapptisch, höhenverstellbar in 4 Positionen. Bei Einstellung einer der hohen Positionen ist der Tisch ideal als Arbeitsfläche für stehend ausgeführte Tätigkeiten.

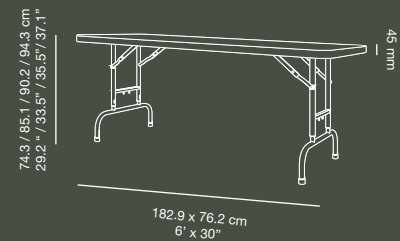

Longitudinal table joining system.
Sistema de unión longitudinal de mesas.
Système de raccord longitudinal de tables.
Vorrichtung zur längseitigen Verbindung der Tische.

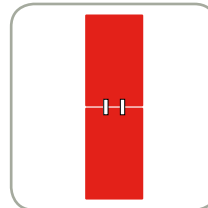

Longitudinal table joining system.
Sistema de unión longitudinal de mesas.
Système de raccord longitudinal de tables.
Vorrichtung zur längseitigen Verbindung der Tische.



Manual lock (1) and sliding ring (2) for greater leg stability when in use.
Bloqueador manual (1) y argolla autodeslizante (2) para mayor seguridad de las patas en posición de uso.
Blocage manuel (1) et anneau autoglissant (2) pour plus de sécurité des pieds en position d'usage.



Manuelle Feststellung (1) und selbstgleitender Metallschieber (2) für eine höhere Sicherheit der Tischbeine in aufgeklappter Position.

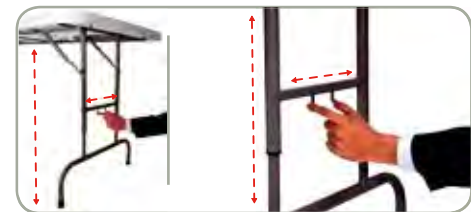

Practical mechanism for adjusting the table height.
Práctico mecanismo para ajustar la altura de la mesa.
Mécanisme pratique pour régler la hauteur de la table.
Praktische Vorrichtung zum Einstellen der Tischhöhe.



Ideal as a work surface.
Ideal como superficie de trabajo.
Idéal comme plan de travail.
Ideal als Arbeitsfläche.



XLtrolley available for 20 tables. See page 33.
Carro XLtrolley disponible para 20 mesas. Ver pág. 33.
Chariot XLtrolley disponible pour 20 tables. Voir page 33.
Wagen XLtrolley lieferbar für 20 Tische. Siehe S. 33.

topshelf180

SHELF ESTANTE SHELF SHELF

Net weight
Peso neto **5.5 kg**
Poids net **12 lb**
Nettogewicht

Recommended maximum weight
Peso máximo recomendado **70 kg**
Poids maximum recommandé **155 lb**
Empfohlenes Höchstgewicht

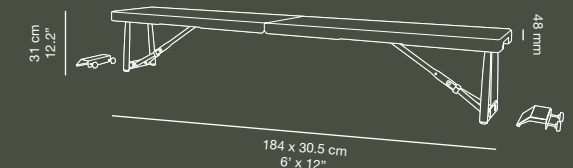
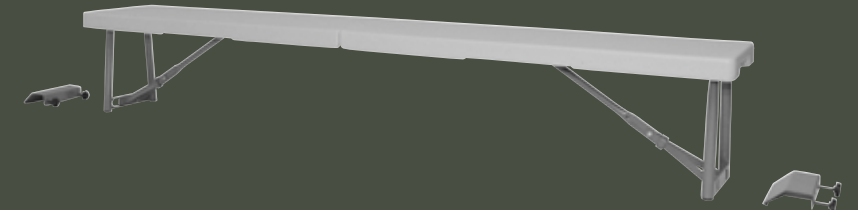

Upper shelf that can be attached to the XL180table, Sharp180table and the Worktop180 in order to turn the regular tables into a buffet-table.
Estante superior para ser unido a las mesas XL180, Sharp180 y Worktop180 para convertirlas en una mesa-buffet.
Tablette supérieure avec système d'accroche pour monter les tables XL180, Sharp180 et Worktop180 en buffet.
Tischaufsatz für Tisch XL180, Verwandelt den XL180, Sharp180 und Worktop180 Tischen in einen Buffetstisch.

Code Código Code Code	EAN	Name Nombre Nom Name	Units per box Unidades por caja Unités par boîte Stückzahl pro Packung	Packaging size Medidas embalaje Dimensions emballage Verpackungsmaße	Packaging volume m³ embalaje Volume d'emballage Verpackungsvolumen	Loading quantity Unidades por contenedor Unités par conteneur Einheiten pro Container
BT-06A-002	8437010781841	worktop table	1	185.4 x 77.8 x 6.4 cm 73" x 30.6" x 2.5"	0.0923	Container 40': 700 Container 40' HC: 800

Code Código Code Code	EAN	Name Nombre Nom Name	Units per box Unidades por caja Unités par boîte Stückzahl pro Packung	Packaging size Medidas embalaje Dimensions emballage Verpackungsmaße	Packaging volume m³ embalaje Volume d'emballage Verpackungsvolumen	Loading quantity Unidades por contenedor Unités par conteneur Einheiten pro Container
PT-26	8436539292470	top shelf180	1	197 x 32 x 6 cm 77.5" x 12.75" x 2.4"	0.0378	Container 40': 1612 Container 40' HC: 1792



Net weight
Peso neto **18.5 kg**
Poids net **40.8 lb**
Nettogewicht

Recommended maximum weight
Peso máximo recomendado **350 kg**
Poids maximum recommandé **772 lb**
Empfohlenes Höchstgewicht

XL240

TABLE MESA TABLE TISCH

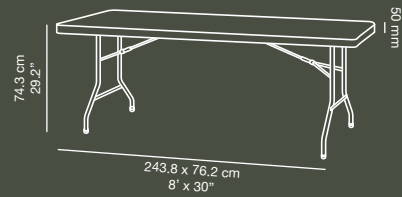

Limited
10 year
warranty

10 años de garantía limitada
10 ans de garantie limitée
10 Jahre beschränkte Garantie

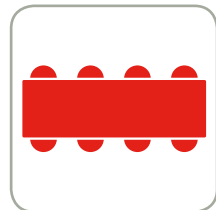

Capacity: 8 persons.
Area per person: 24".

Capacidad: 8 personas.
Espacio por persona: 61 cm.

Capacité: 8 personnes.
Espace par personne: 61 cm.

Bietet Platz für 8 Personen.
Platz pro Person: 61 cm.

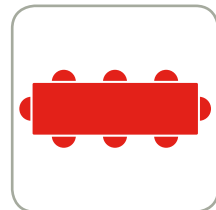

Capacity: 8 persons.
Area per person: 24".

Capacidad: 8 personas.
Espacio por persona: 61 cm.

Capacité: 8 personnes.
Espace par personne: 61 cm.

Bietet Platz für 8 Personen.
Platz pro Person: 61 cm.



Sliding ring to lock the legs in position when in use. Easy and secure.

Argolla autodeslizante para bloquear las patas en posición de uso. Fácil y seguro.

Anneau autoglissant pour blocage des pieds en position d'usage. Facile et sûr.

Selbstgleitender Metallschieber zur Feststellung der aufgeklappten Tischbeine. Einfach und sicher.



XL trolley available for 18 tables. See page 33.

CARRO XL trolley disponible para 18 mesas. Ver pág. 33.

Chariot XL trolley disponible pour 18 tables. Voir page 33.

Wagen XL trolley lieferbar für 18 Tische. Siehe S.33.

XLtrolley

TROLLEY CARRO CHARIOT WAGEN

Net weight
Peso neto **28.8 kg**
Poids net **63.5 lb**
Nettogewicht

Folding trolley with expandable base. Suitable for the XL150, XL180 and XL240 tables. Manufactured in powder coated steel.

Carro plegable con base extensible. Apto para las mesas XL150, XL180, XL240. Fabricado en acero pintado por pulverización.

Chariot pliable avec base extensible. Compatible avec les tables XL150, XL180, XL240. Fabriqué en acier peint par pulvérisation.

Klappwagen mit ausziehbarer Ladefläche. Geeignet für die Tische XL150, XL180, XL240. Aus pulverbeschichtetem Stahl angefertigt.

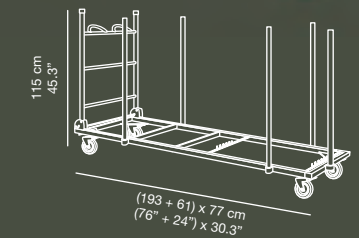

Special handle designed to protect the hands.

Asa especial para proteger las manos.

Anse spécialement conçue pour protéger les mains.

Ein spezieller Griff schützt die Hände.



Expandable base to adjust to the respective table lengths.

Base extensible para adecuarla a la longitud de las distintas mesas.

Base extensible pour une adaptation à la longueur des différentes tables.

Die ausziehbare Ladefläche lässt sich an die jeweilige Tischlänge anpassen.



Peripheral posts to hold the stacked tables in place.

Postes périmétrales para inmovilizar las mesas apiladas.

Poteaux périmétraux pour immobilisation des tables empilées.

Sicherungsstangen verhindern das Verrutschen der gestapelten Tische.



Part to hold the removable posts when folded. Bar with automatic unlocking mechanism which allows the vertical bracket to be folded. Trolley in fully folded position. Occupies a minimum of space. All parts are integrated to prevent loss.

Pieza para sujetar los postes extraíbles en posición de plegado. Barra con mecanismo automático para desbloquear y permitir el plegado del soporte vertical. Carro totalmente plegado. Ocupa mínimo espacio y todos sus componentes quedan integrados para no extraviarlos.

Pièce pour les poteaux extractibles en position de pliage. Barre avec mécanisme automatique pour blocage et déblocage et pour permettre le pliage du support vertical. Chariot entièrement plié. Occupe peu de place. Tous ses composants sont intégrés pour ne pas les perdre.

Haltevorrichtung für die herausnehmbaren Stangen in abgeklappter Position. Stange mit automatischem Mechanismus zum Entriegeln und Zusammenklappen des senkrechten Gestells. Der Wagen lässt sich vollständig zusammenklappen. Platzsparend sind alle Bestandteile integriert, damit sie nicht verloren gehen.



4 polyurethane wheels with integrated brake.

4 ruedas de poliuretano con freno incorporado.

4 roulettes en polyuréthane avec frein intégré.

4 Räder aus Polyurethan mit eingebauten Bremsen.



Capacity: 20 pcs. XL150, 20 pcs. XL180, 20 pcs. worktop180, 18 pcs. XL240.

Capacidad: 20u. XL150, 20u. XL180, 20 pcs. worktop180, 18u. XL240.

Capacité: 20u. XL150, 20u. XL180, 20 pcs. worktop180, 18u. XL240.

Fassungsvermögen: 20 Stk. XL150, 20 Stk. XL180, 20 Stk. worktop180, 18 Stk. XL240.

Code Código Code Code	EAN	Name Nombre Nom Name	Units per box Unidades por caja Unités par boîte Stückzahl pro Packung	Packaging size Medidas embalaje Dimensions emballage Verpackungsmaße	Packaging volume m ³ embalaje Volume d'emballage Verpackungsvolumen	Loading quantity Unidades por contenedor Unités par conteneur Einheiten pro Container
BT-08B	8437009886175	XL240	1	247.3 x 78 x 7.1 cm 97.4" x 30.6" x 2.8"	0.138	Container 40': 384 Container 40' HC: 480

Code Código Code Code	EAN	Name Nombre Nom Name	Units per box Unidades por caja Unités par boîte Stückzahl pro Packung	Packaging size Medidas embalaje Dimensions emballage Verpackungsmaße	Packaging volume m ³ embalaje Volume d'emballage Verpackungsvolumen	Loading quantity Unidades por contenedor Unités par conteneur Einheiten pro Container
RA-102A	8437009886038	XLtrolley	1	198.1 x 87 x 15.2 cm 78" x 34.2" x 6"	0.262	Container 40': 229 Container 40' HC: 248

 **3-4**

Net weight
Peso neto **18.6 kg**
Poids net **41 lb**
Nettogewicht

Recommended maximum weight
Peso máximo recomendado **300 kg**
Poids maximum recommandé **661 lb**
Empfohlenes Höchstgewicht



XLmoon

TABLE MESA TABLE TISCH

Table with angular or circular joining system. Increases the variety of possible compositions with rectangular and circular tables.

Mesa con sistema de unión angular o circular. Multiplica la variedad de composiciones posibles con mesas rectangulares y circulares.

Table avec système de raccord d'angle ou raccord circulaire. Multiplie la variété de compositions possibles avec des tables rectangulaires et circulaires.

Tisch mit Vorrichtung zur winkelförmigen und kreisförmigen Verbindung. Erhöht die Vielfalt der möglichen Zusammenstellungen mit rechteckigen und runden Tischen.

Circular joining of four XLmoon tables with 1 planet180 table. Capacity for 12 to 16 persons.

Unión circular de 4 mesas XLmoon con 1 mesa planet180. Capacidad 12 a 16 personas.

Raccord circulaire de 4 tables XLmoon avec 1 table planet180. Capacité 12 à 16 personnes.

Kreisförmige Verbindung von 4 Tischen XLmoon mit einem Tisch planet180. Bietet Platz für 12 bis 16 Personen.

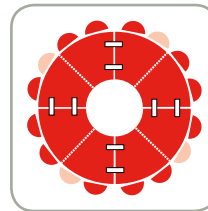

Limited 10 year warranty

10 años de garantía limitada
10 ans de garantie limitée
10 Jahre beschränkte Garantie

Angular joining of 1 XLmoon table with 2 XL rectangular tables.

Unión angular de 1 mesa XLmoon con 2 mesas rectangulares XL.

Raccord d'angle d'1 table XLmoon avec 2 tables rectangulaires XL.

Winkelförmige Verbindung von einem Tisch XLmoon mit 2 rechteckigen Tischen XL.

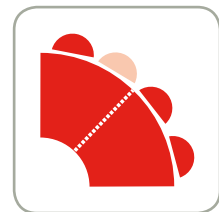
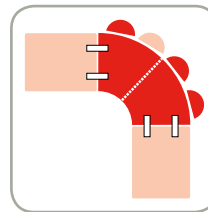

Capacity: 3 or 4 persons.
Area per person: 34" or 25".

Capacidad: 3 o 4 personas.
Espacio por persona: 87 o 65 cm.

Capacité: 3 ou 4 personnes.
Espace par personne: 87 ou 65 cm.

Bietet Platz für 3 oder 4 Personen.
Platz pro Person: 87 oder 65 cm.

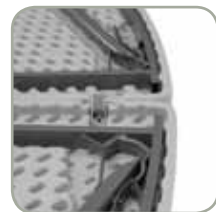

Angular or circular table joining system.

Sistema de unión angular o circular de mesas.

Système de raccord d'angle ou raccord circulaire de tables.

Vorrichtung zur winkelförmigen und kreisförmigen Verbindung von Tischen.



Automatic leg lock when in use.

Bloqueador automático de patas en posición de uso.

Blocage automatique des pieds en position d'usage.

Automatische Feststellung der aufgeklappten Tischbeine.



Height adjusters on 5 legs.
Regulador de altura en las 5 patas.

Régulateur de hauteur sur les 5 pieds.

Integrierte Höhenverstellung in den 5 Tischbeinen.



Folding table top. Table provided with carrying handle.

Sobre plegable. Mesa provista de un asa.

Surface pliable. Table munie d'une anse.

Der zusammengeklappte Tisch hat einen Tragegriff.

XLcorner

TABLE MESA TABLE TISCH

Table with angular joining system. Increases the range of possible compositions with rectangular tables.

Mesa con sistema de unión angular. Multiplica la variedad de composiciones posibles con mesas rectangulares.

Table avec système de raccord d'angle. Multiplie la variété de compositions possibles avec des tables rectangulaires.

Tisch mit Vorrichtung zur winkelförmigen Verbindung. Erhöht die Vielfalt der möglichen Kombinationen mit rechteckigen Tischen.

 **1**

Net weight
Peso neto **6.6 kg**
Poids net **14.4 lb**
Nettogewicht

Recommended maximum weight
Peso máximo recomendado **100 kg**
Poids maximum recommandé **220 lb**
Empfohlenes Höchstgewicht

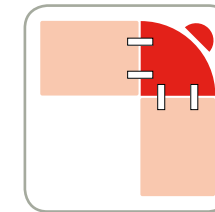

Capacity: 1 person.
Area per person: 47".

Capacidad: 1 persona.
Espacio por persona: 119.4 cm.

Capacité: 1 personne.
Espace par personne: 119.4 cm.

Bietet Platz für 1 Person.
Platz pro Person: 119.4 cm.

Limited 10 year warranty

10 años de garantía limitada
10 ans de garantie limitée
10 Jahre beschränkte Garantie



Angular table joining system.
Sistema de unión angular de mesas.

Système de raccord d'angle de tables.

Vorrichtung zur winkelförmigen Verbindung von Tischen.



Automatic leg lock when in use.

Bloqueador automático de patas en posición de uso.

Blocage automatique des pieds en position d'usage.

Automatische Feststellung der aufgeklappten Tischbeine.



Height adjuster on 3 legs.
Regulador de altura incorporado en las 3 patas.

Régulateur de hauteur intégré aux 3 pieds.

Integrierte Höhenverstellung in den 3 Tischbeinen.



Telescopic leg for optimal folding.

Una pata telescópica para permitir un óptimo plegado.

Pied télescopique permettant un pliage optimal.

Ein zusammenschiebbares Tischbein ermöglicht ein optimales Zusammenklappen.

Code	EAN	Name	Units per box	Packaging size	Packaging volume	Loading quantity
Código		Nombre	Unidades por caja	Medidas embalaje	m³ embalaje	Unidades por contenedor
Code		Nom	Unités par boîte	Dimensions emballage	Volume d'emballage	Unités par conteneur
Code		Name	Stückzahl pro Packung	Verpackungsmaße	Verpackungsvolumen	Einheiten pro Container
PT-34	8437009886182	XLmoon	1	129.8 x 84.6 x 12 cm 51.1" x 33.3" x 4.7"	0.132	Container 40': 460 Container 40' HC: 520

Code	EAN	Name	Units per box	Packaging size	Packaging volume	Loading quantity
Código		Nombre	Unidades por caja	Medidas embalaje	m³ embalaje	Unidades por contenedor
Code		Nom	Unités par boîte	Dimensions emballage	Volume d'emballage	Unités par conteneur
Code		Name	Stückzahl pro Packung	Verpackungsmaße	Verpackungsvolumen	Einheiten pro Container
PT-32	8437009886045	XLcorner	2	78.1 x 76.8 x 14 cm 30.7" x 30.2" x 5.5"	0.083	Container 40': 1456 Container 40' HC: 1600





Net weight
Peso neto **10.5 kg**
Poids net **23.1 lb**
Nettogewicht

Recommended maximum weight
Peso máximo recomendado **300 kg**
Poids maximum recommandé **661 lb**
Empfohlenes Höchstgewicht

XXL90

TABLE MESA TABLE TISCH

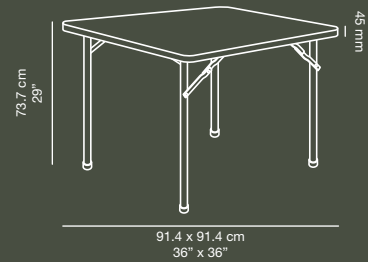

Limited
10 year
warranty

10 años de garantía limitada
10 ans de garantie limitée
10 Jahre beschränkte Garantie

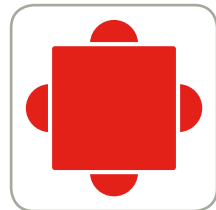

Capacity: 4 persons.
Area per person: 24".
Capacidad: 4 personas.
Espacio por persona: 61 cm.
Capacité: 4 personnes.
Espace par personne: 61 cm.
Bietet Platz für 4 Personen.
Platz pro Person: 61 cm.



Manual lock (1) and sliding ring (2) for greater leg stability when in use.
Bloqueador manual (1) y argolla autodeslizante (2) para mayor seguridad de las patas en posición de uso.
Blocage manuel (1) et anneau autoglissant (2) pour plus de sécurité des pieds en position d'usage.
Manuelle Feststellung (1) und selbstgleitender Metallschieber (2) für eine höhere Sicherheit der Tischbeine in aufgeklappter Position.

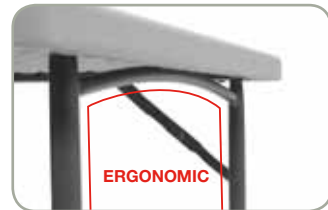

Ergonomic crosspieces for greater comfort.
Travesaños ergonómicos para un mayor confort.
Traverses ergonomiques pour plus de confort.
Ergonomische Querstrebe für mehr Bequemlichkeit.



Trolley available for 28 tables (2 stacks of 14 tables). See page 41.
Carro disponible para 28 mesas (2 pilas de 14 mesas). Ver pág. 41.
Chariot disponible pour 28 tables. (2 piles de 14 tables). Voir page 41.
Wagen für 28 Tische. (2 Stapel mit jeweils 14 Tischen). Siehe S.41.

Code Código Code	EAN	Name Nombre Nom Name	Units per box Unidades por caja Unités par boîte Stückzahl pro Packung	Packaging size Medidas embalaje Dimensions emballage Verpackungsmaße	Packaging volume m³ embalaje Volume d'emballage Verpackungsvolumen	Loading quantity Unidades por contenedor Unités par conteneur Einheiten pro Container
BT-36	8437009886199	XXL90	1	93,4 x 94 x 6,4 cm 36,7" x 37" x 2,5"	0,056	Container 40': 1076 Container 40' HC: 1204

XXL200

TABLE MESA TABLE TISCH



Net weight
Peso neto **19.5 kg**
Poids net **42.9 lb**
Nettogewicht

Recommended maximum weight
Peso máximo recomendado **350 kg**
Poids maximum recommandé **772 lb**
Empfohlenes Höchstgewicht

Table with longitudinal joining system. Provides the table composition with complete sturdiness.

Mesa con sistema de unión longitudinal. Proporciona total solidez a la composición de mesas.

Table avec système de raccord longitudinal. Confère une solidité totale à la composition de tables.

Tisch mit Vorrichtung zur längsseitigen Verbindung. Gibt den zusammengeführten Tischen absolute Standfestigkeit.

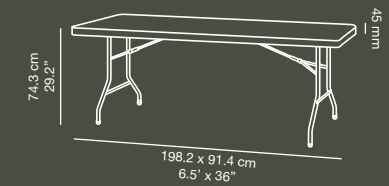
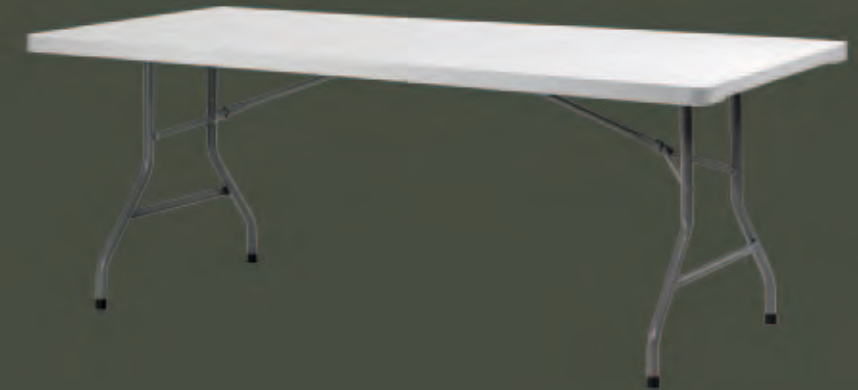

Limited
10 year
warranty

10 años de garantía limitada
10 ans de garantie limitée
10 Jahre beschränkte Garantie

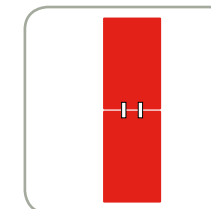

Longitudinal table joining system.
Sistema de unión longitudinal de mesas.
Système de raccord longitudinal de tables.
Vorrichtung zur längsseitigen Verbindung der Tische.

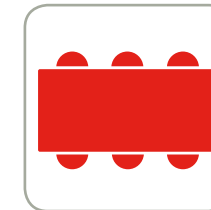

Capacity: 6 persons.
Area per person: 26".
Capacidad: 6 personas.
Espacio por persona: 66 cm.
Capacité: 6 personnes.
Espace par personne: 66 cm.
Bietet Platz für 6 Personen.
Platz pro Person: 66 cm.

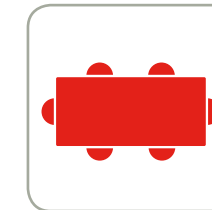

Capacity: 6 persons.
Area per person: 27".
Capacidad: 6 personas.
Espacio por persona: 69 cm.
Capacité: 6 personnes.
Espace par personne: 69 cm.
Bietet Platz für 6 Personen.
Platz pro Person: 69 cm.



Longitudinal table joining system.
Sistema de unión longitudinal de mesas.
Système de raccord longitudinal de tables.
Vorrichtung zur längsseitigen Verbindung der Tische.



Sliding ring to lock the legs in position when in use. Easy and secure.
Argolla autodeslizante para bloquear las patas en posición de uso. Fácil y seguro.
Anneau autoglissant pour blocage des pieds en position d'usage. Facile et sûr.
Selbstgleitender Metallschieber zur Feststellung der aufgeklappten Tischbeine. Einfach und sicher.



Trolley available for 18 tables. See page 41.
Carro disponible para 18 mesas. Ver pág. 41.
Chariot disponible pour 18 tables. Voir page 41.
Wagen für 18 Tische lieferbar. Siehe S. 41.

Code Código Code	EAN	Name Nombre Nom Name	Units per box Unidades por caja Unités par boîte Stückzahl pro Packung	Packaging size Medidas embalaje Dimensions emballage Verpackungsmaße	Packaging volume m³ embalaje Volume d'emballage Verpackungsvolumen	Loading quantity Unidades por contenedor Unités par conteneur Einheiten pro Container
PT-29	8437009886052	XXL200	1	200,7 x 93,7 x 6,4 cm 79" x 36,9" x 2,5"	0,120	Container 40': 516 Container 40' HC: 576



Net weight
Peso neto
Poids net
Nettogewicht

25.3 kg
55.8 lb

Recommended maximum weight
Peso máximo recomendado
Poids maximum recommandé
Empfohlenes Höchstgewicht

350 kg
772 lb

XXL240

TABLE MESA TABLE TISCH

Table with longitudinal joining system. Provides the table composition with complete sturdiness.

Mesa con sistema de unión longitudinal. Proporciona total solidez a la composición de mesas.

Table avec système de raccord longitudinal. Confère une solidité totale à la composition de tables.

Tisch mit Vorrichtung zur längsseitigen Verbindung. Gibt den zusammengefügt Tischen absolute Standfestigkeit.

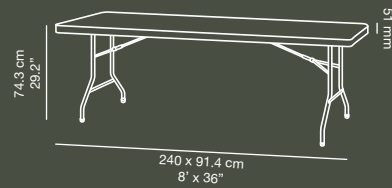

Limited
10 year
warranty

10 años de garantía limitada
10 ans de garantie limitée
10 Jahre beschränkte Garantie

Longitudinal table joining system.
Sistema de unión longitudinal de mesas.
Système de raccord longitudinal de tables.
Vorrichtung zur längsseitigen Verbindung der Tische.

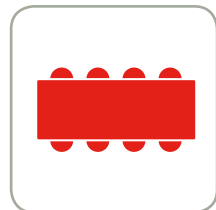
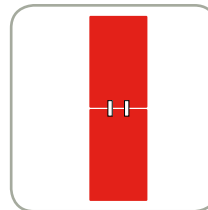

Capacity: 8 persons.
Area per person: 24".

Capacidad: 8 personas.
Espacio por persona: 61 cm.

Capacité: 8 personnes.
Espace par personne: 61 cm.

Bietet Platz für 8 Personen.
Platz pro Person: 61 cm.

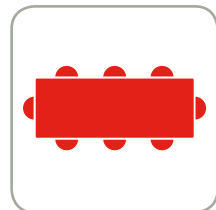

Capacity: 8 persons.
Area per person: 24".

Capacidad: 8 personas.
Espacio por persona: 61 cm.

Capacité: 8 personnes.
Espace par personne: 61 cm.

Bietet Platz für 8 Personen.
Platz pro Person: 61 cm.



Longitudinal table joining system.

Sistema de unión longitudinal de mesas.

Système de raccord longitudinal de tables.

Vorrichtung zur längsseitigen Verbindung der Tische.



Sliding ring to lock the legs in position when in use. Easy and secure.

Argolla autodeslizante para bloquear las patas en posición de uso. Fácil y seguro.

Anneau autoglissant pour blocage des pieds en position d'usage. Facile et sûr.

Selbstgleitender Metallschiebering zur Feststellung der aufgeklappten Tischbeine. Einfach und sicher.



Trolley available for 15 tables. See page 41.

Carro disponible para 15 mesas. Ver pág. 41.

Chariot disponible pour 15 tables. Voir page 41.

Wagen für 15 Tische lieferbar. Siehe S. 41.

XXL trolley

TROLLEY CARRO CHARIOT WAGEN

Net weight
Peso neto
Poids net
Nettogewicht

31.4 kg
69.2 lb

Folding trolley with expandable base. Suitable for the XXL90, XXL200, XXL240, M180 and M240 tables. Manufactured in powder coated steel.

Carro plegable con base extensible. Apto para las mesas XXL90, XXL200, XXL240, M180, M240. Fabricado en acero pintado por pulverización.

Chariot pliable avec base extensible. Compatible avec les tables XXL90, XXL200, XXL240, M180, M240. Fabriqué en acier peint par pulvérisation.

Klappwagen mit ausziehbarer Ladefläche. Geeignet für die Tische XXL90, XXL200, XXL240, M180, M240. Aus pulverbeschichtem Stahl angefertigt.

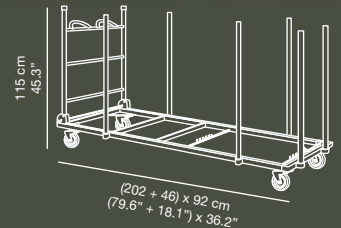
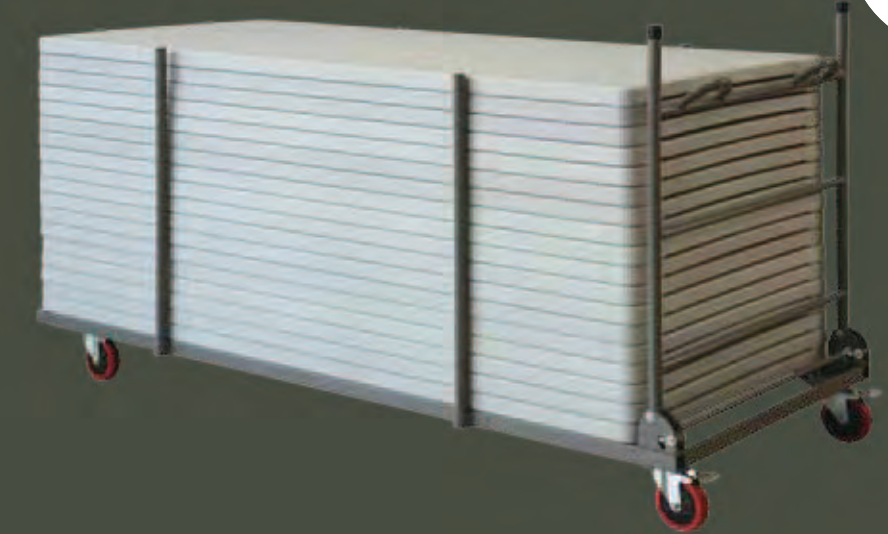

Special handle designed to protect the hands.

Asa especial para proteger las manos.

Anse spécialement conçue pour protéger les mains.

Ein spezieller Griff schützt die Hände.

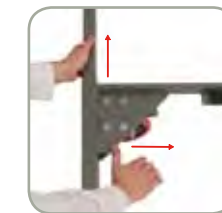

Expandable base to adjust to the respective table lengths.

Base extensible para adecuarla a la longitud de las distintas mesas.

Base extensible pour une adaptation à la longueur des différentes tables.

Die ausziehbare Ladefläche lässt sich an die jeweilige Tischlänge anpassen.



Peripheral posts to hold the stacked tables in place.

Postes périmétraux para inmovilizar las mesas apiladas.

Poteaux périmétraux pour immobilisation des tables empilées.

Sicherungsstangen verhindern das Verrutschen der gestapelten Tische.



Part to hold the removable posts when folded. Bar with automatic unlocking mechanism which allows the vertical bracket to be folded. Trolley in fully folded position. Occupies a minimum of space. All parts are integrated to prevent loss.

Pieza para sujetar los postes extraíbles en posición de plegado. Barra con mecanismo automático para desbloquear y permitir el plegado del soporte vertical. Carro totalmente plegado. Ocupa mínimo espacio y todos sus componentes quedan integrados para no extraviarlos.

Pièce pour les poteaux extractibles en position de pliage. Barre avec mécanisme automatique pour blocage et déblocage et pour permettre le pliage du support vertical. Chariot entièrement plié. Occupe peu de place. Tous ses composants sont intégrés pour ne pas les perdre.

Haltevorrichtung für die herausnehmbaren Stangen in abgeklappter Position. Stange mit automatischem Mechanismus zum Entriegeln und Zusammenklappen des senkrechten Gestells. Der Wagen lässt sich vollständig zusammenklappen. Platzsparend sind alle Bestandteile integriert, damit sie nicht verloren gehen.



4 polyurethane wheels with integrated brake.

4 ruedas de poliuretano con freno incorporado.

4 roulettes en polyuréthane avec frein intégré.

4 Räder aus Polyurethan mit eingebauten Bremsen.



Capacity: 28 pcs. XXL90, 18 pcs. XXL200, 15 pcs. XXL240, 24 pcs. M180, 20 pcs. M240.

Capacidad: 28u. XXL90, 18u. XXL200, 15u. XXL240, 24u. M180, 20u. M240.

Capacité: 28u. XXL90, 18u. XXL200, 15u. XXL240, 24u. M180, 20u. M240.

Fassungsvermögen: 28 Stk. XXL90, 18 Stk. XXL200, 15 Stk. XXL240, 24 Stk. M180, 20 Stk. M240.

Code Código Code Code	EAN	Name Nombre Nom Name	Units per box Unidades por caja Unités par boîte Stückzahl pro Packung	Packaging size Medidas embalaje Dimensions emballage Verpackungsmaße	Packaging volume m³ embalaje Volume d'emballage Verpackungsvolumen	Loading quantity Unidades por contenedor Unités par conteneur Einheiten pro Container
PT-31	8437009886205	XXL240	1	242.6 x 93.7 x 7 cm 95.5" x 36.9" x 2.7"	0.159	Container 40': 370 Container 40' HC: 440

Code Código Code Code	EAN	Name Nombre Nom Name	Units per box Unidades por caja Unités par boîte Stückzahl pro Packung	Packaging size Medidas embalaje Dimensions emballage Verpackungsmaße	Packaging volume m³ embalaje Volume d'emballage Verpackungsvolumen	Loading quantity Unidades por contenedor Unités par conteneur Einheiten pro Container
RA-105A	8437009886069	XXL trolley	1	212.7 x 101.6 x 15.2 cm 83.7" x 40" x 6"	0.328	Container 40': 189 Container 40' HC: 210

 4-5

Net weight
Peso neto **20.7 kg**
Poids net **45.6 lb**
Nettogewicht

Recommended maximum weight
Peso máximo recomendado **300 kg**
Poids maximum recommandé **661 lb**
Empfohlenes Höchstgewicht

XXLmoon

TABLE MESA TABLE TISCH

Table with angular or circular joining system. Increases the variety of possible compositions with rectangular and circular tables.

Mesa con sistema de unión angular o circular. Multiplica la variedad de composiciones posibles con mesas rectangulares y circulares.

Table avec système de raccord d'angle ou raccord circulaire. Multiplie la variété de compositions possibles avec des tables rectangulaires et circulaires.

Tisch mit Vorrichtung zur winkelförmigen und kreisförmigen Verbindung. Erhöht die Vielfalt der möglichen Zusammenstellungen mit rechteckigen und runden Tischen.

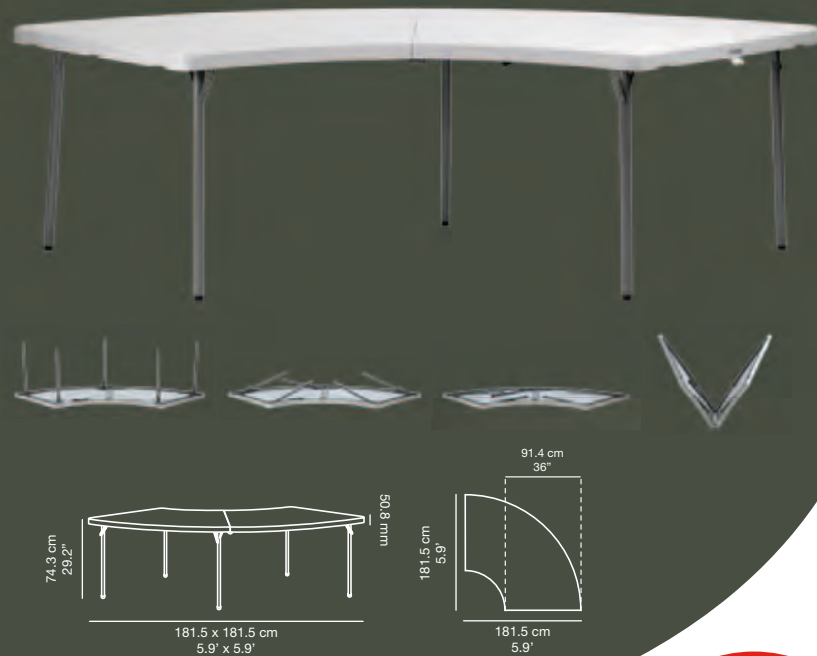

Circular joining of four XLmoon tables with 1 planet180 table. Capacity for 16 to 20 persons.

Unión circular de 4 mesas XLmoon con 1 mesa planet180. Capacidad 16 a 20 personas.

Raccord circulaire de 4 tables XLmoon avec 1 table planet180. Capacité 16 à 20 personnes.

Kreisförmige Verbindung von 4 Tischen XLmoon mit einem Tisch planet180. Bietet Platz für 16 bis 20 Personen.

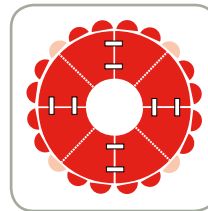

Angular joining of 1 XXLmoon table with 2 XXL rectangular tables.

Unión angular de 1 mesa XXLmoon con 2 mesas rectangulares XXL.

Raccord d'angle d'1 table XXLmoon avec 2 tables rectangulaires XXL.

Winkelförmige Verbindung von einem Tisch XXLmoon mit 2 rechteckigen Tischen XXL.

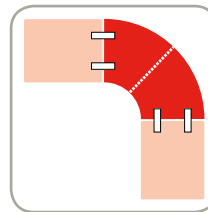

Limited
10 year warranty

10 años de garantía limitada
10 ans de garantie limitée
10 Jahre beschränkte Garantie



Capacity: 4 or 5 persons.
Area per person: 28" or 22.5".

Capacidad: 4 o 5 personas.
Espacio por persona: 71 o 57 cm.

Capacité: 4 ou 5 personnes.
Espace par personne: 71 ou 57 cm.

Bietet Platz für 4 oder 5 Personen.
Platz pro Person: 71 oder 57 cm.

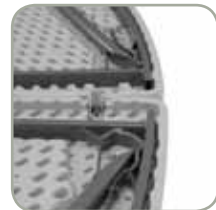

Angular or circular table joining system.

Sistema de unión angular o circular de mesas.

Système de raccord d'angle ou raccord circulaire de tables.

Vorrichtung zur winkelförmigen und kreisförmigen Verbindung von Tischen.



Automatic leg lock when in use.

Bloqueador automático de patas en posición de uso.

Blocage automatique des pieds en position d'usage.

Automatische Feststellung der aufgeklappten Tischbeine.



Height adjusters on 5 legs.
Regulador de altura en las 5 patas.

Régulateur de hauteur sur les 5 pieds.

Integrierte Höhenverstellung in den 5 Tischbeinen.



Folding table top. Table provided with carrying handle.

Sobre plegable. Mesa provista de un asa.

Surface pliable. Table munie d'une anse.

Der zusammengeklappte Tisch hat einen Tragegriff.

XXLcorner

TABLE MESA TABLE TISCH

Table with angular joining system. Increases the range of possible compositions with rectangular tables.

Mesa con sistema de unión angular. Multiplica la variedad de composiciones posibles con mesas rectangulares.

Table avec système de raccord d'angle. Multiplie la variété de compositions possibles avec des tables rectangulaires.

Tisch mit Vorrichtung zur winkelförmigen Verbindung. Erhöht die Vielfalt der möglichen Kombinationen mit rechteckigen Tischen.

 2

Net weight
Peso neto **8 kg**
Poids net **17.6 lb**
Nettogewicht

Recommended maximum weight
Peso máximo recomendado **100 kg**
Poids maximum recommandé **220 lb**
Empfohlenes Höchstgewicht

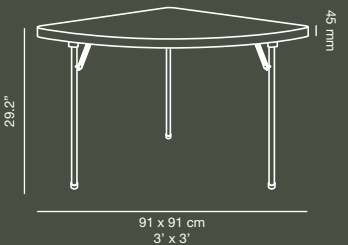

Limited
10 year warranty

10 años de garantía limitada
10 ans de garantie limitée
10 Jahre beschränkte Garantie

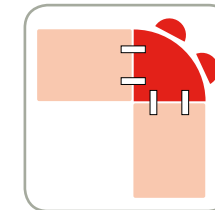

Capacity: 2 persons.
Area per person: 28".

Capacidad: 2 personas.
Espacio por persona: 71.5 cm.

Capacité: 2 personnes.
Espace par personne: 71.5 cm.

Bietet Platz für 2 Personen.
Platz pro Person: 71.5 cm.

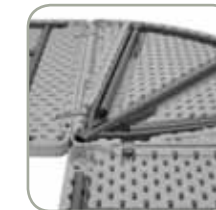

Angular table joining system.

Sistema de unión angular de mesas.

Système de raccord d'angle de tables.

Vorrichtung zur winkelförmigen Verbindung von Tischen.



Automatic leg lock when in use.

Bloqueador automático de patas en posición de uso.

Blocage automatique des pieds en position d'usage.

Automatische Feststellung der aufgeklappten Tischbeine.



Height adjuster on 3 legs.

Regulador de altura incorporado en las 3 patas.

Régulateur de hauteur intégré aux 3 pieds.

Integrierte Höhenverstellung in den 3 Tischbeinen.

Code Código Code Code	EAN	Name Nombre Nom Name	Units per box Unidades por caja Unités par boîte Stückzahl pro Packung	Packaging size Medidas embalaje Dimensions emballage Verpackungsmaße	Packaging volume m³ embalaje Volume d'emballage Verpackungsvolumen	Loading quantity Unidades por contenedor Unités par conteneur Einheiten pro Container
PT-35	8437009886076	XXLmoon	1	142.2 x 101 x 12 cm 56" x 39.7" x 4.7"	0.172	Container 40': 344 Container 40' HC: 390

Code Código Code Code	EAN	Name Nombre Nom Name	Units per box Unidades por caja Unités par boîte Stückzahl pro Packung	Packaging size Medidas embalaje Dimensions emballage Verpackungsmaße	Packaging volume m³ embalaje Volume d'emballage Verpackungsvolumen	Loading quantity Unidades por contenedor Unités par conteneur Einheiten pro Container
PT-33	8437009886212	XXLcorner	1	93 x 94 x 6 cm 37" x 36.6" x 2.5"	0.052	Container 40': 1076 Container 40' HC: 1220





Net weight
Peso neto **13.7 kg**
Poids net **26.5 lb**
Nettogewicht

Recommended maximum weight
Peso máximo recomendado **363 kg**
Poids maximum recommandé **800 lb**
Empfohlenes Höchstgewicht

planet120

TABLE MESA TABLE TISCH

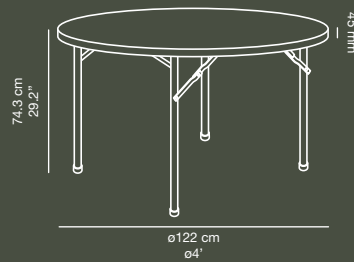

Limited 10 year warranty
10 años de garantía limitada
10 ans de garantie limitée
10 Jahre beschränkte Garantie

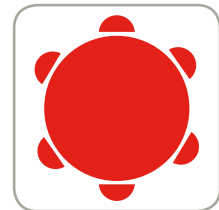

Capacity: 6 persons.
Area per person: 25".
Capacidad: 6 personas.
Espacio por persona: 64 cm.
Capacité: 6 personnes.
Espace par personne: 64 cm.
Bietet Platz für 6 Personen.
Platz pro Person: 64 cm.

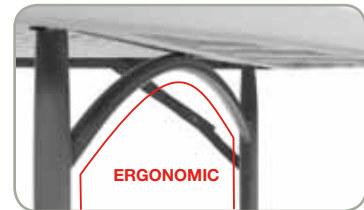

Ergonomic crosspieces for greater comfort.
Travesaños ergonómicos para un mayor confort.
Traverses ergonomiques pour plus de confort.
Ergonomische Quertraverse für mehr Bequemlichkeit.



Manual lock (1) and sliding ring (2) for greater leg stability when in use.
Bloqueador manual (1) y argolla autodeslizante (2) para mayor seguridad de las patas en posición de uso.
Blocage manuel (1) et anneau autoglissant (2) pour plus de sécurité des pieds en position d'usage.
Manuelle Feststellung (1) und selbstgleitender Metallschiebering (2) für eine höhere Sicherheit der Tischbeine in aufgeklappter Position.



Planetrolley available for 15 tables. See page 52.
Carro planetrolley disponible para 15 mesas. Ver pág. 52.
Chariot planetrolley disponible pour 15 tables. Voir page 52.
Wagen planetrolley lieferbar für 15 Tische. Siehe S.52.

planet150

TABLE MESA TABLE TISCH



Net weight
Peso neto **18.9 kg**
Poids net **41.8 lb**
Nettogewicht

Recommended maximum weight
Peso máximo recomendado **450 kg**
Poids maximum recommandé **1000 lb**
Empfohlenes Höchstgewicht



Limited 10 year warranty
10 años de garantía limitada
10 ans de garantie limitée
10 Jahre beschränkte Garantie

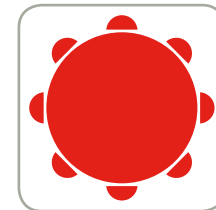

Capacity: 8 persons.
Area per person: 23.5".
Capacidad: 8 personas.
Espacio por persona: 59.7 cm.
Capacité: 8 personnes.
Espace par personne: 59.7 cm.
Bietet Platz für 8 Personen.
Platz pro Person: 59.7 cm.



Ergonomic crosspieces for greater comfort.
Travesaños ergonómicos para un mayor confort.
Traverses ergonomiques pour plus de confort.
Ergonomische Quertraverse für mehr Bequemlichkeit.



Manual lock (1) and sliding ring (2) for greater leg stability when in use.
Bloqueador manual (1) y argolla autodeslizante (2) para mayor seguridad de las patas en posición de uso.
Blocage manuel (1) et anneau autoglissant (2) pour plus de sécurité des pieds en position d'usage.
Manuelle Feststellung (1) und selbstgleitender Metallschiebering (2) für eine höhere Sicherheit der Tischbeine in aufgeklappter Position.



Planetrolley available for 15 tables. See page 52.
Carro planetrolley disponible para 15 mesas. Ver pág. 52.
Chariot planetrolley disponible pour 15 tables. Voir page 52.
Wagen planetrolley lieferbar für 15 Tische. Siehe S.52.

Code Código Code Code	EAN	Name Nombre Nom Name	Units per box Unidades por caja Unités par boîte Stückzahl pro Packung	Packaging size Medidas embalaje Dimensions emballage Verpackungsmaße	Packaging volume m³ embalaje Volume d'emballage Verpackungsvolumen	Loading quantity Unidades por contenedor Unités par conteneur Einheiten pro Container
BT-48J	8437009886229	planet120	1	124.5 x 124.5 x 6.4 cm 49" x 49" x 2.5"	0.099	Container 40': 505 Container 40' HC: 700

Code Código Code Code	EAN	Name Nombre Nom Name	Units per box Unidades por caja Unités par boîte Stückzahl pro Packung	Packaging size Medidas embalaje Dimensions emballage Verpackungsmaße	Packaging volume m³ embalaje Volume d'emballage Verpackungsvolumen	Loading quantity Unidades por contenedor Unités par conteneur Einheiten pro Container
BT-60J	8437009886083	planet150	1	154.9 x 154.9 x 7 cm 61" x 61" x 2.8"	0.168	Container 40': 320 Container 40' HC: 360



Net weight
Peso neto **24.3 kg**
Poids net **54 lb**
Nettogewicht

Recommended maximum weight
Peso máximo recomendado **315 kg**
Poids maximum recommandé **694 lb**
Empfohlenes Höchstgewicht

planet160

TABLE MESA TABLE TISCH

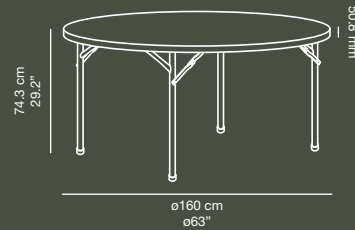

Limited
10 year
warranty

10 años de garantía limitada
10 ans de garantie limitée
10 Jahre beschränkte Garantie

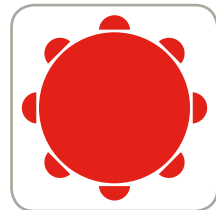

Capacity: 8 persons.
Area per person: 24.7".
Capacidad: 8 personas.
Espacio por persona: 62.8 cm.
Capacité: 8 personnes.
Espace par personne: 62.8 cm.
Bietet Platz für 8 Personen.
Platz pro Person: 62.8 cm.

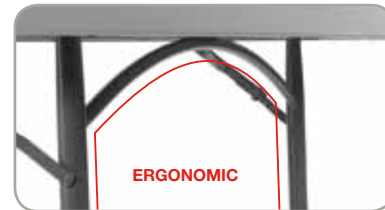

Ergonomic crosspieces for greater comfort.
Travesaños ergonómicos para un mayor confort.
Traverses ergonomiques pour plus de confort.
Ergonomische Querstrebe für mehr Bequemlichkeit.



Manual lock (1) and sliding ring (2) for greater leg stability when in use.
Bloqueador manual (1) y argolla autodeslizante (2) para mayor seguridad de las patas en posición de uso.
Blocage manuel (1) et anneau autoglissant (2) pour plus de sécurité des pieds en position d'usage.
Manuelle Feststellung (1) und selbstgleitender Metallschieber (2) für eine höhere Sicherheit der Tischbeine in aufgeklappter Position.



Planet**trolley** available for 15 tables. See page 52.
Carro planet**trolley** disponible para 15 mesas. Ver pág. 52.
Chariot planet**trolley** disponible pour 15 tables. Voir page 52.
Wagen planet**trolley** lieferbar für 15 Tische. Siehe S.52.

Code Código Code Code	EAN	Name Nombre Nom Name	Units per box Unidades por caja Unités par boîte Stückzahl pro Packung	Packaging size Medidas embalaje Dimensions emballage Verpackungsmaße	Packaging volume m³ embalaje Volume d'emballage Verpackungsvolumen	Loading quantity Unidades por contenedor Unités par conteneur Einheiten pro Container
BT-63	8437010781228	planet 160	1	163.3 x 162.6 x 7 cm 64.3" x 64" x 2.8"	0.184	Container 40': 310 Container 40' HC: 338

planet180

TABLE MESA TABLE TISCH



Net weight
Peso neto **29.3 kg**
Poids net **64.6 lb**
Nettogewicht

Recommended maximum weight
Peso máximo recomendado **350 kg**
Poids maximum recommandé **772 lb**
Empfohlenes Höchstgewicht

Table measuring 5.92' in diameter, to which the XL**moon** and XXL**moon** tables can be fitted concentrically to obtain compositions measuring 10.9' or 11.9' in diameter, respectively.

Mesa de diámetro 180.3 cm, a la que se pueden acoplar concéntricamente mesas XL**moon** o XXL**moon** para conseguir composiciones con diámetros de 332.7 cm o 363.1 cm respectivamente.

Table de 180.3 cm de diamètre, qui peut être assemblée concentriquement avec la table XL**moon** ou XXL**moon** afin d'obtenir des compositions avec des diamètres de 332.7 cm ou 363.1 cm respectivement.

Tisch mit einem Durchmesser von 180.3 cm, an den sich konzentrisch Tische XL**moon** oder XXL**moon** anfügen lassen, um Zusammenstellungen mit den Durchmessern 332.7 cm bzw. 363.1 cm zu bilden.

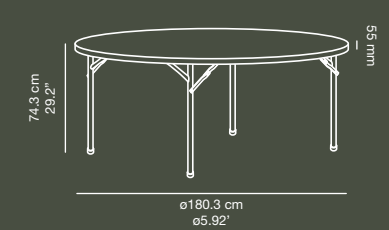

Limited
10 year
warranty

10 años de garantía limitada
10 ans de garantie limitée
10 Jahre beschränkte Garantie

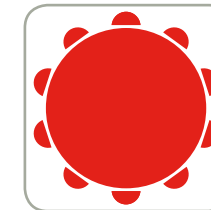

Capacity: 10 persons.
Area per person: 22.3".
Capacidad: 10 personas.
Espacio por persona: 56.6 cm.
Capacité: 10 personnes.
Espace par personne: 56.6 cm.
Bietet Platz für 10 Personen.
Platz pro Person: 56.6 cm.



Manual lock (1) and sliding ring (2) for greater leg stability when in use.
Bloqueador manual (1) y argolla autodeslizante (2) para mayor seguridad de las patas en posición de uso.
Blocage manuel (1) et anneau autoglissant (2) pour plus de sécurité des pieds en position d'usage.
Manuelle Feststellung (1) und selbstgleitender Metallschieber (2) für eine höhere Sicherheit der Tischbeine in aufgeklappter Position.

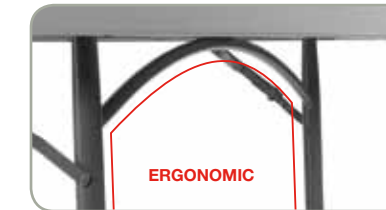

Ergonomic crosspieces for greater comfort.
Travesaños ergonómicos para un mayor confort.
Traverses ergonomiques pour plus de confort.
Ergonomische Querstrebe für mehr Bequemlichkeit.



Planet**trolley** available for 12 tables. See page 52.
Carro planet**trolley** disponible para 12 mesas. Ver pág. 52.
Chariot planet**trolley** disponible pour 12 tables. Voir page 52.
Wagen planet**trolley** lieferbar für 12 Tische. Siehe S.52.

Code Código Code Code	EAN	Name Nombre Nom Name	Units per box Unidades por caja Unités par boîte Stückzahl pro Packung	Packaging size Medidas embalaje Dimensions emballage Verpackungsmaße	Packaging volume m³ embalaje Volume d'emballage Verpackungsvolumen	Loading quantity Unidades por contenedor Unités par conteneur Einheiten pro Container
BT-71	8437009886236	planet 180	1	183 x 183 x 7.3 cm 72" x 72" x 2.8"	0.243	Container 40': 241 Container 40' HC: 265



Net weight
Peso neto **30.8 kg**
Poids net **67.9 lb**
Nettogewicht

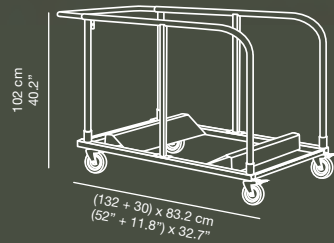

planetrolley

TROLLEY CARRO CHARIOT WAGEN

Trolley with extendable handle featuring three positions. Suitable for the planet120, planet150, planet160 and planet180 tables. Manufactured in powder coated steel.

Carro con asa extensible de tres posiciones. Apto para las mesas planet120, planet150, planet160 y planet180. Fabricado en acero pintado por pulverización.

Chariot avec anse extensible trois positions. Compatible avec les tables planet120, planet150, planet160 et planet180. Fabriqué en acier peint par pulvérisation.

Wagen mit ausziehbarem Griff, 3 Positionen. Geeignet für die Tische planet120, planet150, planet160 und planet180. Aus pulverbeschichtetem Stahl angefertigt.

snacktable

TABLE MESA TABLE TISCH

Net weight
Peso neto **7.9 kg**
Poids net **17.6 lb**
Nettogewicht
Recommended maximum weight
Peso máximo recomendado **136 kg**
Poids maximum recommandé **300 lb**
Empfohlenes Höchstgewicht

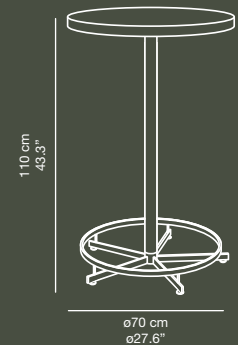

High table with footrest easy to assemble and disassemble. Powder-coated steel base and central tubes. High-density polyethylene table top. The four parts are screwed together for which neither screws nor tools are required.

Mesa alta con reposapiés, fácil de montar y desmontar. Base y tubos centrales de acero pintado por pulverización. Sobre en polietileno de alta densidad. Los cuatro componentes se enroscan entre sí sin necesidad de tornillos ni herramientas.

Table haute avec repose-pieds, facile à monter et démonter. Base et tubes centraux en acier peint par pulvérisation. Plateau en polyéthylène à haute densité. Les quatre éléments s'emboîtent les uns dans les autres sans vis ni outils.

Hoher Tisch mit Fußstütze. Leicht auf- und abzubauen. Sockel und Stützrohre aus pulverlackiertem Stahl. Tischplatte aus hochdichtem Polyethylen. Die vier Einzelteile sind ohne Schrauben und Werkzeug miteinander verschraubbar.



Height adjuster on the 5 legs.
Regulador de altura en las 5 patas.
Niveau réglable des 5 pieds.
Integrierte Höhenverstellung an den 5 Tischbeinen.



Table with footrest.
Mesa provista de reposapiés.
Table avec repose-pieds.
Ausgestattet mit Fußstütze.

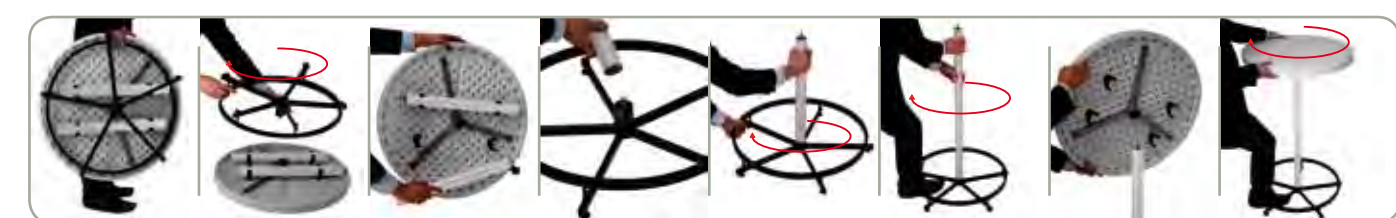

Easy to assemble by screwing the two tubes into the base and the table top for which neither screws nor tools are required. Easy to disassemble and store by unscrewing the parts, then placing the tubes in the clips located underneath the table top and finally screwing the base into the table top.
Fácil de montar enroscando entre sí la base a los dos tubos y al sobre, sin necesidad de tornillos ni herramientas. Fácil de desmontar y guardar desenroscando los componentes, posteriormente ubicando los tubos en los clips situados bajo el sobre y finalmente enroscando la base al sobre.
Montage facile en emboîtant la base aux deux tubes et au plateau, sans vis ni outils. Simple à démonter en déboîtant les éléments, et facile à ranger en fixant les tubes dans les clips situés sous le plateau, puis en vissant la base au plateau.
Leicht zusammenzubauen durch Verschrauben des Sockels mit den Stützrohren und mit der Tischplatte (ohne Schrauben und ohne Werkzeug). Einfach auseinander zu nehmen und aufzubewahren. Einzelteile auseinanderschrauben, Rohre an Halterungen unter der Tischplatte befestigen und Sockel mit Tischplatte verschrauben. Fertig.



Extendable handle.
Asa extensible.
Anse extensible.
Ausziehbarer Griff.



4 polyurethane wheels with integrated brake.
4 ruedas de poliuretano con freno incorporado.
4 roulettes en polyuréthane avec frein intégré.
4 Räder aus Polyurethan mit eingebauten Bremsen.



Large loading platform.
Amplia plataforma de apoyo.
Large plateau de support.
Breite Ladefläche.



Polyester strap with tensioning mechanism to hold the tables in an upright position when the trolley is half loaded.
Correa de poliéster con tensor para mantener las mesas verticales si el carro está a media carga.
Courroie en polyester avec tendeur pour le maintien vertical des tables lorsque le chariot est à moitié plein.
Spannriemen aus Polyester zur Befestigung der senkrecht aufgestellten Tische, wenn der Wagen nur halbvoll ist.



Capacity: 15 pcs. Planet120, 15 pcs. Planet150, 15 pcs. Planet160, 12 pcs. Planet180.
Capacidad: 15u. Planet120, 15u. Planet150, 15u. Planet160, 12u. Planet180.
Capacité: 15u. Planet120, 15u. Planet150, 15u. Planet160, 12u. Planet180.
Fassungsvermögen: 15 Stk. Planet120, 15 Stk. Planet150, 15 Stk. Planet160, 12 Stk. Planet180.

Code Código Code Code	EAN	Name Nombre Nom Name	Units per box Unidades por caja Unités par boîte Stückzahl pro Packung	Packaging size Medidas embalaje Dimensions emballage Verpackungsmaße	Packaging volume m³ embalaje Volume d'emballage Verpackungsvolumen	Loading quantity Unidades por contenedor Unités par conteneur Einheiten pro Container
RA-106A	8437009886090	planetrolley	1	135.7 x 87.6 x 12.7 cm 53.5" x 34.5" x 5"	0.150	Container 40' 396 Container 40' HC: 450

Code Código Code Code	EAN	Name Nombre Nom Name	Units per box Unidades por caja Unités par boîte Stückzahl pro Packung	Packaging size Medidas embalaje Dimensions emballage Verpackungsmaße	Packaging volume m³ embalaje Volume d'emballage Verpackungsvolumen	Loading quantity Unidades por contenedor Unités par conteneur Einheiten pro Container
PT-43	8437010781698	snacktable	1	71.8 x 71.8 x 16.5 cm 28.3" x 28.3" x 6.5"	0.085	Container 40' 738 Container 40' HC: 786

Net weight
Peso neto
Poids net
Nettogewicht

8.9 kg
18 lb

Recommended
maximum weight
Peso máximo
recomendado
Poids maximum
recommandé
Empfohlenes
Höchstgewicht

170 kg
375 lb

cocktail80

TABLE MESA TABLE TISCH

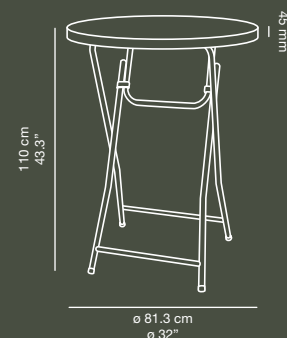

Limited
10 year
warranty

10 años de garantía limitada
10 ans de garantie limitée
10 Jahre beschränkte Garantie



Light and easy to fold and store.

Ligera y fácil de plegar y guardar.

Légère, facile à plier et à ranger.

Leicht und einfach zusammenzuklappen und zu verstauen.

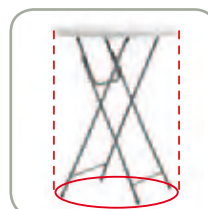

Large base which provides
great stability.

Base amplia que proporciona
gran estabilidad.

Base large qui confère une
grande stabilité.

Eine breite Standfläche sorgt
für eine ausgezeichnete
Standfestigkeit.



Manual lock for legs when
in use.

Bloqueador de las patas en
posición de uso.

Blocage des pieds en position
d'utilisation.

Arretierung für Tischbeine in
aufgeklappter Position.

Code Código Code Code	EAN	Name Nombre Nom Name	Units per box Unidades por caja Unités par boîte Stückzahl pro Packung	Packaging size Medidas embalaje Dimensions emballage Verpackungsmaße	Packaging volume m³ embalaje Volume d'emballage Verpackungsvolumen	Loading quantity Unidades por contenedor Unités par conteneur Einheiten pro Container
PT-36	8437009886243	cocktail80	1	141 x 82.9 x 7 cm 55.5" x 32.6" x 2.7"	0.082	Container 40': 750 Container 40' HC: 870



Net weight
Peso neto **7.6 kg**
Poids net **16.8 lb**
Nettogewicht

Recommended maximum weight
Peso máximo recomendado **170 kg**
Poids maximum recommandé **375 lb**
Empfohlenes Höchstgewicht

praxis80

TABLE MESA TABLE TISCH

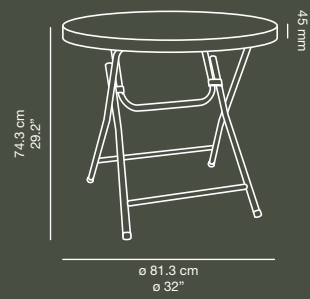

Limited
10 year
warranty

10 años de garantía limitada
10 ans de garantie limitée
10 Jahre beschränkte Garantie



Light and easy to fold and store.
Ligera y fácil de plegar y guardar.
Légère, facile à plier et à ranger.
Leicht und einfach zusammenzuklappen und zu verstauen.

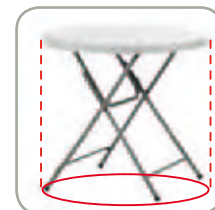

Large base which provides great stability.
Base amplia que proporciona gran estabilidad.
Base large qui confère une grande stabilité.
Eine breite Standfläche sorgt für eine ausgezeichnete Standfestigkeit.

cocktailtrolley

TROLLEY CARRO CHARIOT WAGEN

Net weight
Peso neto **25.5 kg**
Poids net **56.2 lb**
Nettogewicht

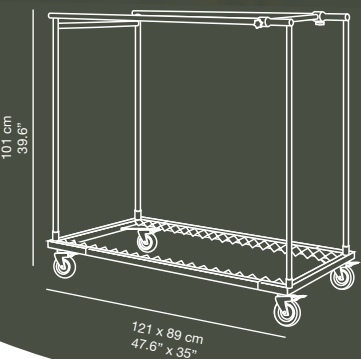

Base with 4° angle of inclination to keep the tables upright when loaded.

Base con 4° de inclinación para mantener las mesas verticales durante la carga.

Support d'une inclinaison de 4°, servant à tenir les tables à la verticale pendant le chargement.

Auflage mit 4° Neigung, um die Tische beim Laden senkrecht zu halten.



Grooved base to prevent the tables from slipping.

Base dentada para evitar que las mesas resbalen.

Support crânelé servant à empêcher que les tables ne glissent.

Gezackte Auflage, damit die Tische nicht verrutschen können.

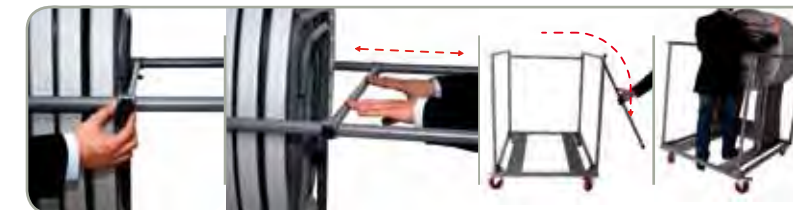

Locking bar which moves along the side rails to fix the tables in position even at half load. The bar revolves around one of the rails to allow access to the back of the trolley, making it easier to load.

Barra bloqueadora que se desliza a lo largo de las barandillas laterales para fijar las mesas incluso a media carga. La barra pivota en una de las barandillas para dejar acceso libre hasta el fondo del carro para facilitar la carga.

Barre bloquante se déplaçant le long des rampes latérales afin de fixer les tables, y compris en demie charge. La barre pivote sur une des rampes afin de laisser accès libre jusqu'au fond du chariot et faciliter ainsi le chargement.

Am Rahmen verschiebbare Sicherungsstange zur Sicherung der Tische auch bei halber Wagenladung. Die Sicherungsstange lässt sich an einer Rahmenseite schwenken. Dadurch wird der Zutritt bis zum hinteren Ende des Wagens ermöglicht und das Auf- und Abladen erleichtert.



4 polyurethane wheels with integrated brakes. (Two measuring Ø5" and two measuring Ø3".)

4 ruedas de poliuretano con freno incorporado. (Dos de Ø12.7cm y dos de Ø7.6cm).

4 roues en polyuréthane avec frein incorporé (deux de Ø12.7cm et deux de Ø7.6cm).

4 PU-Räder mit integrierter Bremse (2 mit Ø12.7cm und 2 mit Ø7.6cm).



Capacity: 20 units of the cocktail80 or praxis80 tables.

Capacidad: 20 u. mesas cocktail80 o praxis80.

Capacité: 20 unités de tables cocktail80 ou praxis80.

Kapazität: 20 cocktail80- oder praxis80-Tische.

Code Código Code Code	EAN	Name Nombre Nom Name	Units per box Unidades por caja Unités par boîte Stückzahl pro Packung	Packaging size Medidas embalaje Dimensions emballage Verpackungsmaße	Packaging volume m³ embalaje Volume d'emballage Verpackungsvolumen	Loading quantity Unidades por contenedor Unités par conteneur Einheiten pro Container
PT-37	8437009886106	praxis80	1	110.5 x 82.7 x 7 cm 43.5" x 33.6" x 2.7"	0.064	Container 40': 968 Container 40' HC: 1112

Code Código Code Code	EAN	Name Nombre Nom Name	Units per box Unidades por caja Unités par boîte Stückzahl pro Packung	Packaging size Medidas embalaje Dimensions emballage Verpackungsmaße	Packaging volume m³ embalaje Volume d'emballage Verpackungsvolumen	Loading quantity Unidades por contenedor Unités par conteneur Einheiten pro Container
RA-277	8437009886809	cocktailtrolley	1	118.3 x 92.7 x 12.7 cm 46.6" x 36.6" x 5"	0.140	Container 40': 408 Container 40' HC: 476



Net weight
Peso neto **5.7 kg**
Poids net **12.7 lb**
Nettogewicht

Recommended maximum weight
Peso máximo recomendado **225 kg**
Poids maximum recommandé **500 lb**
Empfohlenes Höchstgewicht

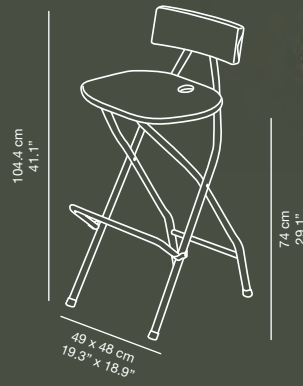

markusstool

STOOL TABURETE TABOURET HOCKER

High-density polyethylene and powder coated steel folding stool. Suitable for intense public use.

Taburete plegable de polietileno de alta densidad y acero pintado por pulverización. Indicado para uso público intensivo.

Tabouret pliant en polyéthylène haute densité et acier peint par pulvérisation. Indiqué pour un usage public intensif.

Klapphocker aus hochdichtem Polyethylen und pulverlackiertem Stahl. Für intensive öffentliche Nutzung geeignet.

Fold-down footrest to optimise folding.
Reposapiés abatible para optimizar el plegado.
Repose-pieds rabattable pour replier le tabouret de façon optimale.
Klappbare Fußraste zum optimalen Zusammenklappen.



Easy to fold, transport and store.
Fácil de plegar, transportar y guardar.
Facile à plier, à transporter et à stocker.
Einfach zusammenzuklappen, zu transportieren und aufzubewahren.



Spacious and comfortable seat.
Asiento amplio y confortable
Siège large et confortable.
Breiter und bequemer Sitz.

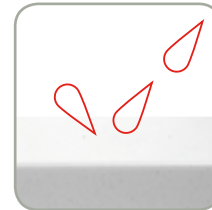

Water-resistant. Ideal for outdoor use.
Hidrófuga. Ideal para uso en el exterior.
Hydrofuge. Idéal pour usage extérieur.
Wasserabstoßend. Ideal zur Verwendung im Freien.

Code Código Code Code	EAN	Name Nombre Nom Name	Units per box Unidades por caja Unités par boîte Stückzahl pro Packung	Packaging size Medidas embalaje Dimensions emballage Verpackungsmaße	Packaging volume m ³ embalaje Volume d'emballage Verpackungsvolumen	Loading quantity Unidades por contenedor Unités par conteneur Einheiten pro Container
PC-24	8437010781407	markusstool	2	104.3 x 51.4 x 19.4 cm 55.25" x 20.25" x 7.63"	0.138	Container 40': 856 Container 40' HC: 1000

x-uptable

TABLE MESA TABLE TISCH



Net weight
Peso neto **4.9 kg**
Poids net **10.9 lb**
Nettogewicht

Recommended maximum weight
Peso máximo recomendado **50 kg**
Poids maximum recommandé **110 lb**
Empfohlenes Höchstgewicht

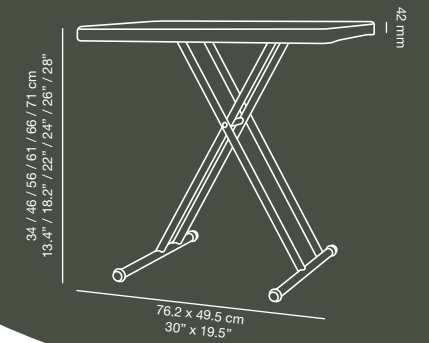

Height-adjustable multipurpose table.
Mesa multiuso de altura regulable.
Table multifonctions, hauteur réglable.
Höhenverstellbarer Mehrzwecktisch.



Ideal for use as an exam desk.
Ideal para ser utilizada como mesa de examen.
Parfaite pour servir de table d'examen.
Ideal zur Verwendung als Prüfungstisch.



Height-adjustable.
Altura regulable.
Hauteur réglable.
Höhenverstellbar.



Easy to store.
Fácil de guardar.
Facile à stocker.
Platzsparend in der Aufbewahrung.

Code Código Code Code	EAN	Name Nombre Nom Name	Units per box Unidades por caja Unités par boîte Stückzahl pro Packung	Packaging size Medidas embalaje Dimensions emballage Verpackungsmaße	Packaging volume m ³ embalaje Volume d'emballage Verpackungsvolumen	Loading quantity Unidades por contenedor Unités par conteneur Einheiten pro Container
BT-24	8437010781391	x-uptable	1	99.7 x 51.4 x 7.3 cm 39.2" x 20.1" x 2.9"	0.037	Container 40': 1700 Container 40' HC: 1900



Net weight
Peso neto
Poids net
Nettogewicht

13.3 kg
29.3 lb

Recommended maximum weight
Peso máximo recomendado
Poids maximum recommandé
Empfohlenes Höchstgewicht

315 kg
694 lb

sharptable

TABLE MESA TABLE TISCH

Table with folding table top, very light, resistant and easy to transport.

Mesa con sobre plegable, muy ligera, resistente y fácil de transportar.

Table avec surface pliable, très légère, résistante et facile à transporter.

Tisch mit zusammenklappbarer Platte, sehr leicht, strapazierfähig und einfach zu transportieren.

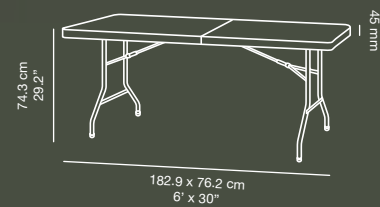

Limited
10 year
warranty

10 años de garantía limitada
10 ans de garantie limitée
10 Jahre beschränkte Garantie

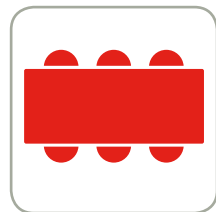

Capacity: 6 persons.
Area per person: 24".

Capacidad: 6 personas.
Espacio por persona: 61 cm.

Capacité: 6 personnes.
Espace par personne: 61 cm.

Bietet Platz für 6 Personen.
Platz pro Person: 61 cm.

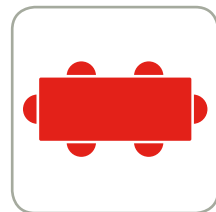

Capacity: 6 persons.
Area per person: 24".

Capacidad: 6 personas.
Espacio por persona: 61 cm.

Capacité: 6 personnes.
Espace par personne: 61 cm.

Bietet Platz für 6 Personen.
Platz pro Person: 61 cm.



Folding table top.
Sobre plegable.

Surface pliable.

Zusammenklappbare
Tischplatte.



Table provided with carrying
handle for ease of transport.

Mesa provista de un asa para
su fácil desplazamiento.

Table munie d'une anse pour
déplacement facile.

Tisch hat einen Griff für den
einfachen Transport.



Sliding ring to lock the legs in
position when in use. Easy and
secure.

Argolla autodeslizante para
bloquear las patas en posición
de uso. Fácil y seguro.

Anneau autoglissant pour
blocage des pieds en position
d'usage. Facile et sûr.

Selbstgleitender
Metallschiebering zur
Feststellung der aufgeklappten
Tischbeine. Einfach und sicher.

Code Código Code Code	EAN	Name Nombre Nom Name	Units per box Unidades por caja Unités par boîte Stückzahl pro Packung	Packaging size Medidas embalaje Dimensions emballage Verpackungsmaße	Packaging volume m ³ embalaje Volume d'emballage Verpackungsvolumen	Loading quantity Unidades por contenedor Unités par conteneur Einheiten pro Container
BT-06FG	8437009886250	sharptable	1	77 x 95.5 x 10.5 cm 30.3" x 37.6" x 4.1"	0.077	Container 40': 712 Container 40' HC: 800

sharpbench 180

BENCH BANCO BANC BANK

Bench with folding top, very light and easy to transport. Excellent weight capacity.

Banco con sobre plegable, muy ligero y fácil de transportar. Excelente capacidad para soportar peso.

Banc avec surface pliable, très léger et facile à transporter. Excellente capacité de support.

Bank mit zusammenklappbarer Sitzfläche, sehr leicht und einfach zu transportieren. Trägt hervorragend auch viel Gewicht.



Net weight
Peso neto
Poids net
Nettogewicht

8.1 kg
17.8 lb

Recommended maximum weight
Peso máximo recomendado
Poids maximum recommandé
Empfohlenes Höchstgewicht

400 kg
882 lb

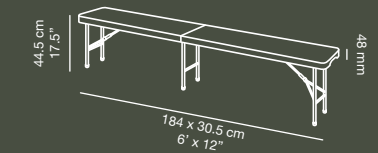

Limited
5 year
warranty

5 años de garantía limitada
5 ans de garantie limitée
5 Jahre beschränkte Garantie

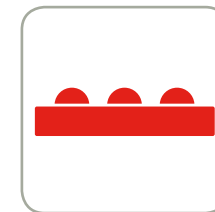

Capacity: 3 persons.
Area per person: 24".

Capacidad: 3 personas.
Espacio por persona: 61 cm.

Capacité: 3 personnes.
Espace par personne: 61 cm.

Bietet Platz für 3 Personen.
Platz pro Person: 61 cm.



Bench with folding top.

Banco con sobre plegable.

Banc avec surface pliable.

Bank mit zusammenklappbarer
Sitzfläche.



Bench provided with carrying
handle for ease of transport.

Banco provisto de un asa para
su fácil desplazamiento.

Banc muni d'une anse pour
déplacement facile.

Die Bank ist zur Vereinfachung
des Transports mit einem
Tragegriff für ausgestattet.



Sliding ring to lock the legs in
position when in use. Easy and
secure.

Argolla autodeslizante para
bloquear las patas en posición
de uso. Fácil y seguro.

Anneau autoglissant pour
blocage des pieds en position
d'usage. Facile et sûr.

Selbstgleitender
Metallschiebering zur
Feststellung der aufgeklappten
Tischbeine. Einfach und sicher.

Code Código Code Code	EAN	Name Nombre Nom Name	Units per box Unidades por caja Unités par boîte Stückzahl pro Packung	Packaging size Medidas embalaje Dimensions emballage Verpackungsmaße	Packaging volume m ³ embalaje Volume d'emballage Verpackungsvolumen	Loading quantity Unidades por contenedor Unités par conteneur Einheiten pro Container
PC-15F	8437009886113	sharpbench180	1	95 x 33 x 11 cm 37.5" x 13" x 4.5"	0.032	Container 40': 1720 Container 40' HC: 1960



Net weight
Peso neto **6.15 kg**
Poids net **13.7 lb**
Nettogewicht

Recommended maximum weight
Peso máximo recomendado **225 kg**
Poids maximum recommandé **500 lb**
Empfohlenes Höchstgewicht

oktober120

BENCH BANCO BANC BANK

Bench with folding legs. One single top piece in high density polyethylene and powder coated steel frame. Available in light grey colour.

Banco con patas plegables. Sobre de una sola pieza de polietileno de alta densidad y estructura de acero pintado por pulverización. Disponible en color gris claro.

Banc à pieds repliables. Plateau d'une seule pièce en polyéthylène haute densité et en acier peint par pulvérisation. Disponible en couleur gris clair.

Bank mit Klappfüßen. Sitzfläche aus einem Stück hochdichten Polyethylens und Gestell aus pulverlackiertem Stahl. Lieferbar in hellgrau.

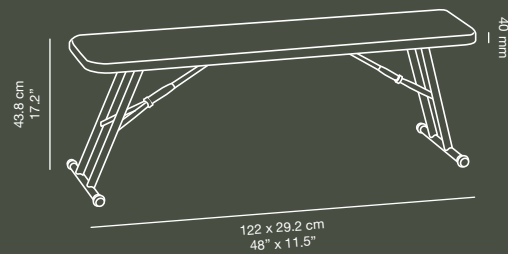

Limited 5 year warranty
5 años de garantía limitada
5 ans de garantie limitée
5 Jahre beschränkte Garantie

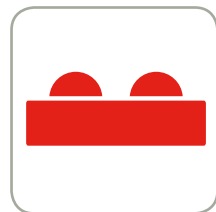

Capacity: 2 people.
Space per person: 24".

Capacidad: 2 personas.
Espacio por persona: 61 cm.

Capacité: 2 personnes.
Espace par personne: 61 cm.

Kapazität: 2 Personen.
Platz pro Person: 61 cm.



One single top piece. With folding legs.

Sobre de una sola pieza. Patas plegables.

Surface d'une seule pièce. Pieds repliables.

Tischplatte aus einem Stück. Klappfüße.



Sliding ring to lock the legs in position when in use. Easy and secure.

Argolla autodeslizante para bloquear las patas en posición de uso. Fácil y seguro.

Anneau autoglissant pour blocage des pieds en position d'usage. Facile et sûr.

Selbstgleitender Metallschiebering zur Feststellung der aufgeklappten Tischbeine. Einfach und sicher.

Code Código Code Code	EAN	Name Nombre Nom Name	Units per box Unidades por caja Unités par boîte Stückzahl pro Packung	Packaging size Medidas embalaje Dimensions emballage Verpackungsmaße	Packaging volume m ³ embalaje Volume d'emballage Verpackungsvolumen	Loading quantity Unidades por contenedor Unités par conteneur Einheiten pro Container
PC-11	8437010781124	oktober120	2	125 x 31.1 x 15.6 cm 49.2" x 12.2" x 6.1"	0.060	Container 40': 1978 Container 40' HC: 2128

oktober175

BENCH BANCO BANC BANK

Bench with folding legs. One single top piece in high density polyethylene and powder coated steel frame. Available in light grey colour.

Banco con patas plegables. Sobre de una sola pieza de polietileno de alta densidad y estructura de acero pintado por pulverización. Disponible en color gris claro.

Banc à pieds repliables. Plateau d'une seule pièce en polyéthylène haute densité et en acier peint par pulvérisation. Disponible en couleur gris clair.

Bank mit Klappfüßen. Sitzfläche aus einem Stück hochdichten Polyethylens und Gestell aus pulverlackiertem Stahl. Lieferbar in hellgrau.



Net weight
Peso neto **9.2 kg**
Poids net **20.2 lb**
Nettogewicht

Recommended maximum weight
Peso máximo recomendado **360 kg**
Poids maximum recommandé **800 lb**
Empfohlenes Höchstgewicht

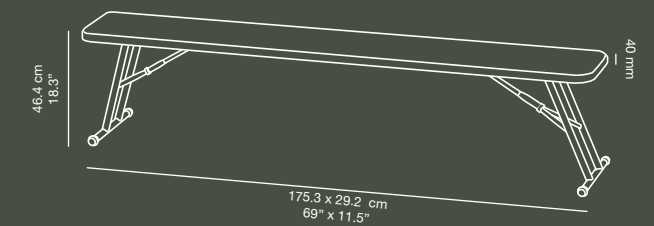

Limited 5 year warranty
5 años de garantía limitada
5 ans de garantie limitée
5 Jahre beschränkte Garantie

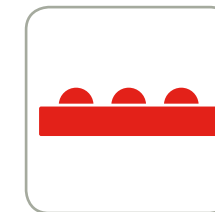

Capacity: 3 persons.
Area per person: 22.8".

Capacidad: 3 personas.
Espacio por persona: 58 cm.

Capacité: 3 personnes.
Espace par personne: 58 cm.

Kapazität: 3 Personen.
Platz pro Person: 58 cm.



One single top piece. With folding legs.

Sobre de una sola pieza. Patas plegables.

Surface d'une seule pièce. Pieds repliables.

Tischplatte aus einem Stück. Klappfüße.



Sliding ring to lock the legs in position when in use. Easy and secure.

Argolla autodeslizante para bloquear las patas en posición de uso. Fácil y seguro.

Anneau autoglissant pour blocage des pieds en position d'usage. Facile et sûr.

Selbstgleitender Metallschiebering zur Feststellung der aufgeklappten Tischbeine. Einfach und sicher.

Code Código Code Code	EAN	Name Nombre Nom Name	Units per box Unidades por caja Unités par boîte Stückzahl pro Packung	Packaging size Medidas embalaje Dimensions emballage Verpackungsmaße	Packaging volume m ³ embalaje Volume d'emballage Verpackungsvolumen	Loading quantity Unidades por contenedor Unités par conteneur Einheiten pro Container
PC-10	8437010781131	oktober175	1	177 x 31.4 x 8.6 cm 69.7" x 12.4" x 3.4"	0.047	Container 40': 1320 Container 40' HC: 1500



Net weight
Peso neto **11 kg**
Poids net **23.3 lb**
Nettogewicht

Recommended maximum weight
Peso máximo recomendado **400 kg**
Poids maximum recommandé **882 lb**
Empfohlenes Höchstgewicht

sharpbench 240

BENCH BANCO BANC BANK

Bench with folding top, very light and easy to transport. Excellent weight capacity.

Banco con sobre plegable, muy ligero y fácil de transportar. Excelente capacidad para soportar peso.

Banc avec surface pliable, très léger et facile à transporter. Excellente capacité de support.

Bank mit zusammenklappbarer Sitzfläche, sehr leicht und einfach zu transportieren. Trägt hervorragend auch viel Gewicht.

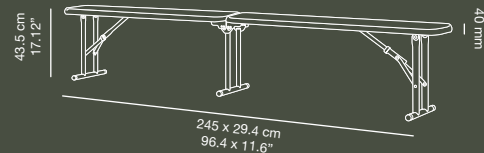

**Limited
5 year
warranty**
5 años de garantía limitada
5 ans de garantie limitée
5 Jahre beschränkte Garantie

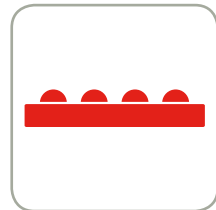

Capacity: 4 persons.
Area per person: 24".

Capacidad: 4 personas.
Espacio por persona: 61 cm.

Capacité: 4 personnes.
Espace par personne: 61 cm.

Bietet Platz für 4 Personen.
Platz pro Person: 61 cm.



Bench with folding top.

Banco con sobre plegable.

Banc avec surface pliable.

Bank mit zusammenklappbarer Sitzfläche.

buffet180

TABLE MESA TABLE TISCH

Net weight
Peso neto **28.8 kg**
Poids net **63.5 lb**
Nettogewicht

Recommended maximum weight
Peso máximo recomendado **150 kg**
Poids maximum recommandé **330 lb**
Empfohlenes Höchstgewicht

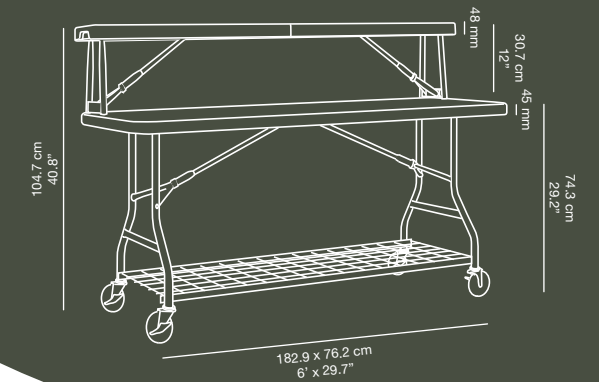
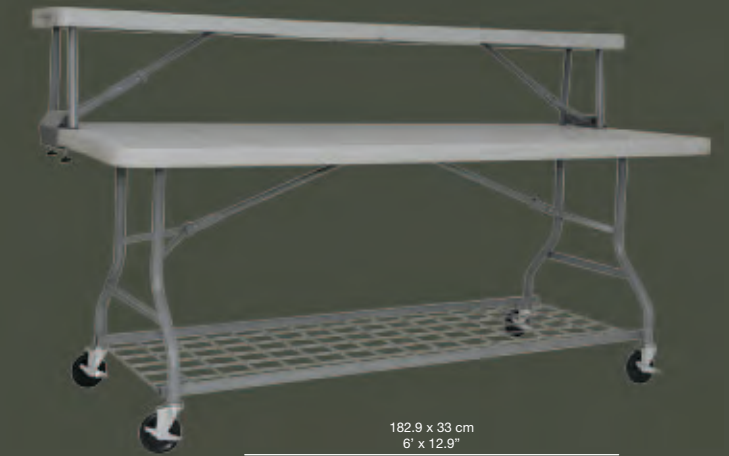

Table with wheels and upper shelf which fixes onto the table top. It also has a lower storage rack manufactured in powder coated steel.

Mesa con ruedas provista de un estante superior que se fija sobre el plano de la mesa. Dispone también de un estante inferior para almacenaje fabricado en malla de acero pintado por pulverización.

Table à roulettes munie d'une tablette supérieure fixable au niveau du plateau. Munie également d'une tablette inférieure en maille d'acier peint par pulvérisation prévue pour le rangement.

Tisch mit Rädern und an der Tischplatte befestigtem Oberregal. Zusätzliches Unterregal als Ablage aus pulverlackiertem Stahlgeflecht.



Ideal for displaying food in buffet services.

Ideal para la disposición de alimentos en servicios de buffet.

Idéal pour disposer différents plats lors d'un buffet.

Ideal zum Anrichten von Speisen für Büfets.



Ideal for use as a bar counter.

Ideal para ser utilizado como mostrador de bar.

Peut également être utilisée comme comptoir de bar.

Ideal zur Verwendung als Bar-Theke.



4 wheels with integrated brakes.

4 ruedas con freno incorporado.

4 roulettes avec frein.

4 Räder mit integrierter Bremsen.

Code Código Code Code	EAN	Name Nombre Nom Name	Units per box Unidades por caja Unités par boîte Stückzahl pro Packung	Packaging size Medidas embalaje Dimensions emballage Verpackungsmaße	Packaging volume m³ embalaje Volume d'emballage Verpackungsvolumen	Loading quantity Unidades por contenedor Unités par conteneur Einheiten pro Container
PC-13G	8436539290568	half bench240	1	124.5 x 32.1 x 17.5 cm 49" x 12.6" x 6.9"	0.0696	Container 40': 857 Container 40' HC: 988

Code Código Code Code	EAN	Name Nombre Nom Name	Units per box Unidades por caja Unités par boîte Stückzahl pro Packung	Packaging size Medidas embalaje Dimensions emballage Verpackungsmaße	Packaging volume m³ embalaje Volume d'emballage Verpackungsvolumen	Loading quantity Unidades por contenedor Unités par conteneur Einheiten pro Container
PT-42	8437009886779	buffet 180	1	185.9 x 79.7 x 21.6 cm 73.6" x 30.5" x 5.2"	0.19	Container 40': 320 Container 40' HC: 366

Net weight
Peso neto **18.3 kg**
Poids net **40.3 lb**
Nettogewicht

Recommended maximum weight
Peso máximo recomendado **350 kg**
Poids maximum recommandé **770 lb**
Empfohlenes Höchstgewicht

munich70

TABLE MESA TABLE TISCH

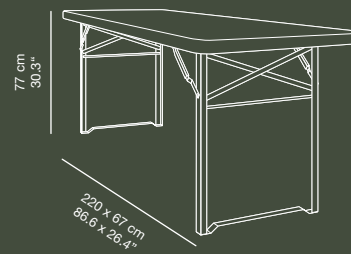

Capacity: 8 persons.
Area per person: 21.7\"/>

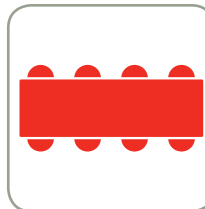

munichbench

BENCH BANCO BANC BANK

Net weight
Peso neto **13.3 kg**
Poids net **29.9 lb**
Nettogewicht

Recommended maximum weight
Peso máximo recomendado **400 kg**
Poids maximum recommandé **880 lb**
Empfohlenes Höchstgewicht



Capacity: 4 persons.
Area per person: 21.7\"/>

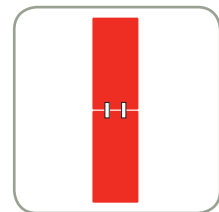
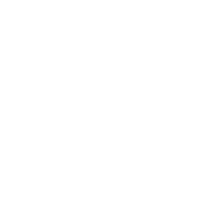

Longitudinal table joining system.

Sistema de unión longitudinal de mesas.

Système de raccord longitudinal de tables.

Vorrichtung zur längsseitigen Verbindung der Tische.



Longitudinal table joining system.

Sistema de unión longitudinal de mesas.

Système de raccord longitudinal de tables.

Vorrichtung zur längsseitigen Verbindung der Tische.



Manual lock (1) and sliding ring (2) for greater leg stability when in use.

Bloqueador manual (1) y argolla autodeslizante (2) para mayor seguridad de las patas en posición de uso.

Blocage manuel (1) et anneau autoglissant (2) pour plus de sécurité des pieds en position d'usage.

Manuelle Feststellung (1) und selbstgleitender Metallschiebering (2) für eine höhere Sicherheit der Tischbeine in aufgeklappter Position.



Base frame suitable for soft ground.

Base de apoyo apta para suelos blandos.

Base d'appui apte pour des sols meublés.

Beinrahmen für weiche Böden.



Base with anti-scratch polypropylene foot caps.

Base con tacos anti-rayas de polipropileno.

Base avec talons anti-rayures de polypropylène.

Mit integrierten Bodenschonern.

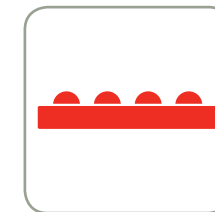

Capacity: 4 persons.
Area per person: 21.7\"/>

Capacidad: 4 personas.
Espacio por persona: 55 cm.

Capacité: 4 personnes.
Espace par personne: 55 cm.

Bietet Platz für 4 Personen.
Platz pro Person: 55 cm.



Manual lock (1) and sliding ring (2) for greater leg stability when in use.

Bloqueador manual (1) y argolla autodeslizante (2) para mayor seguridad de las patas en posición de uso.

Blocage manuel (1) et anneau autoglissant (2) pour plus de sécurité des pieds en position d'usage.

Manuelle Feststellung (1) und selbstgleitender Metallschiebering (2) für eine höhere Sicherheit der Tischbeine in aufgeklappter Position.



Base frame suitable for soft ground.

Base de apoyo apta para suelos blandos.

Base d'appui apte pour des sols meublés.

Beinrahmen für weiche Böden.



Base with anti-scratch polypropylene foot caps.

Base con tacos anti-rayas de polipropileno.

Base avec talons anti-rayures de polypropylène.

Mit integrierten Bodenschonern.

Code Código Code Code	EAN	Name Nombre Nom Name	Units per box Unidades por caja Unités par boîte Stückzahl pro Packung	Packaging size Medidas embalaje Dimensions emballage Verpackungsmaße	Packaging volume m³ embalaje Volume d'emballage Verpackungsvolumen	Loading quantity Unidades por contenedor Unités par conteneur Einheiten pro Container
PT-46	8436539290285	munichtable	1	222 x 69 x 7 cm 87.6" x 27.1" x 2.7"	0.093	Container 40': 570 Container 40' HC: 645

Code Código Code Code	EAN	Name Nombre Nom Name	Units per box Unidades por caja Unités par boîte Stückzahl pro Packung	Packaging size Medidas embalaje Dimensions emballage Verpackungsmaße	Packaging volume m³ embalaje Volume d'emballage Verpackungsvolumen	Loading quantity Unidades por contenedor Unités par conteneur Einheiten pro Container
PC-27	8436539290278	munichbench	1	222 x 32 x 6.9 cm 87.6" x 12.6" x 2.7"	0.093	Container 40': 1221 Container 40' HC: 1396

Net weight
Peso neto **12.75 kg**
Poids net **28.10 lb**
Nettogewicht

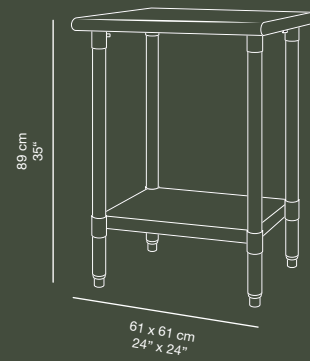

SS60

TABLE MESA TABLE TISCH

Stainless steel (SS304) table suitable as a work surface and for food preparation.

Mesa de acero inoxidable SS304 apta como superficie de trabajo y manipulación de alimentos.

Table en acier inoxydable SS304 apte comme surface de travail et de manipulation d'aliments.

Edelstahl-Tisch SS304, geeignet als Arbeitsfläche und zur Lebensmittelverarbeitung.

Height adjuster on the 4 legs.
Regulador de altura en las 4 patas.
Niveau réglable des 4 pieds.
Integrierte Höhenverstellung an den 4 Tischbeinen.



Set of four wheels available (two of which have a built-in brake). By adding the wheels, it can also serve the function of a "mobile work table" or "trolley". Set de 4 ruedas (2 de ellas con freno) disponible.
Set de cuatro ruedas disponible (dos de ellas con freno incorporado). Al incorporar las ruedas, puede cumplir también la función de "mesa de trabajo móvil" o de "carro".
Set de quatre roues disponible (deux d'entre elles avec frein incorporé). L'incorporation des quatre roues permet d'assurer aussi la fonction de "table de travail mobile" ou de "chariot".
Räder-Set mit vier Rädern lieferbar (zwei davon mit eingebauter Bremse). Durch den Einbau der Räder kann der Tisch auch als „fahrbarer Arbeitstisch“ oder „Wagen“ eingesetzt werden.

Code Código Code Code	EAN	Name Nombre Nom Name	Units per box Unidades por caja Unités par boîte Stückzahl pro Packung	Packaging size Medidas embalaje Dimensions emballage Verpackungsmaße	Packaging volume m ³ embalaje Volume d'emballage Verpackungsvolumen	Loading quantity Unidades por contenedor Unités par conteneur Einheiten pro Container
OT002X001	8436539296485	SS60 table	Carton A Carton B	62.9 x 64.5 x 12.4 cm 24.7" x 25.4" x 4.9" 19 x 5.7 x 89 cm 7.5" x 2.3" x 35"	0.120	Container 40': 1000 Container 40' HC: 1150
107DG006A004A	8436539296492	SSwheels set	1	20 x 20 x 20 cm 7.9" x 7.9" x 7.9"	0.008	Container 40': 4300 Container 40' HC: 8700

SS120

TABLE MESA TABLE TISCH

Stainless steel (SS304) table suitable as a work surface and for food preparation.

Mesa de acero inoxidable SS304 apta como superficie de trabajo y manipulación de alimentos.

Table en acier inoxydable SS304 apte comme surface de travail et de manipulation d'aliments.

Edelstahl-Tisch SS304, geeignet als Arbeitsfläche und zur Lebensmittelverarbeitung.

Net weight
Peso neto **22.5 kg**
Poids net **49.5 lb**
Nettogewicht

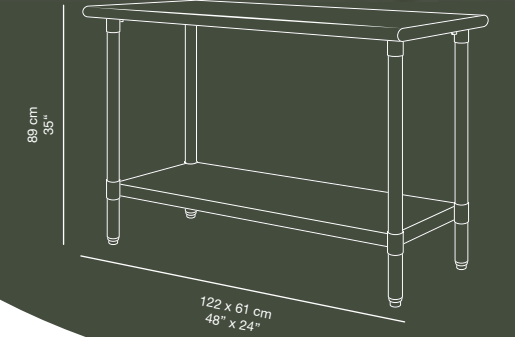

Height adjuster on the 4 legs.
Regulador de altura en las 4 patas.
Niveau réglable des 4 pieds.
Integrierte Höhenverstellung an den 4 Tischbeinen.



Set of four wheels available (two of which have a built-in brake). By adding the wheels, it can also serve the function of a "mobile work table" or "trolley". Set de 4 ruedas (2 de ellas con freno) disponible.
Set de cuatro ruedas disponible (dos de ellas con freno incorporado). Al incorporar las ruedas, puede cumplir también la función de "mesa de trabajo móvil" o de "carro".
Set de quatre roues disponible (deux d'entre elles avec frein incorporé). L'incorporation des quatre roues permet d'assurer aussi la fonction de "table de travail mobile" ou de "chariot".
Räder-Set mit vier Rädern lieferbar (zwei davon mit eingebauter Bremse). Durch den Einbau der Räder kann der Tisch auch als „fahrbarer Arbeitstisch“ oder „Wagen“ eingesetzt werden.

Code Código Code Code	EAN	Name Nombre Nom Name	Units per box Unidades por caja Unités par boîte Stückzahl pro Packung	Packaging size Medidas embalaje Dimensions emballage Verpackungsmaße	Packaging volume m ³ embalaje Volume d'emballage Verpackungsvolumen	Loading quantity Unidades por contenedor Unités par conteneur Einheiten pro Container
OT001X001	8436539296416	SS120 table	1	128.3 x 67.3 x 14 cm 50.5" x 26.5" x 5.5"	0.120	Container 40': 519 Container 40' HC: 676
107DG006A004A	8436539296492	SSwheels set	1	20 x 20 x 20 cm 7.9" x 7.9" x 7.9"	0.008	Container 40': 4300 Container 40' HC: 8700

Net weight
Peso neto **2.75 kg**
Poids net **6.1 lb**
Nettogewicht

Recommended maximum weight
Peso máximo recomendado **190 kg**
Poids maximum recommandé **420 lb**
Empfohlenes Höchstgewicht



alexchair

CHAIR SILLA CHAISE STUHL

Polypropylene and powder coated steel folding chair. Very light and suitable for intense public use.

Silla plegable de polipropileno y acero pintado por pulverización. Muy ligera e indicada para uso público intensivo.

Chaise pliante en polypropylène et acier peint par pulvérisation. Très légère et tout spécialement indiquée pour un usage public intensif.

Klappstuhl aus Polypropylen und pulverlackiertem Stahl. Sehr leicht und widerstandsfähig. Auch für intensive öffentliche Nutzung geeignet.

alex-kchair

CHAIR SILLA CHAISE STUHL

Polypropylene and powder coated steel folding chair, with joining system. Very light and suitable for intense public use.

Silla plegable de polipropileno y acero pintado por pulverización, con sistema de unión. Muy ligera e indicada para uso público intensivo.

Chaise pliante en polypropylène et acier peint par pulvérisation, avec système de raccord. Très légère et indiquée pour usage public intensif.

Klappstuhl aus Polypropylen und pulverlackiertem Stahl. Mit Verbindungssystem. Sehr leicht und widerstandsfähig. Auch für intensive öffentliche Nutzung geeignet.

Net weight
Peso neto **2.75 kg**
Poids net **6.1 lb**
Nettogewicht

Recommended maximum weight
Peso máximo recomendado **190 kg**
Poids maximum recommandé **420 lb**
Empfohlenes Höchstgewicht

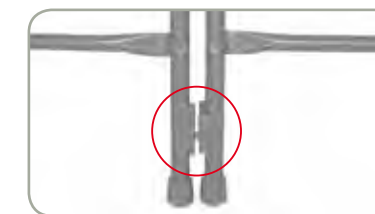
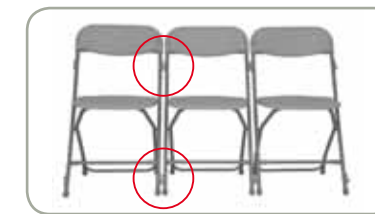
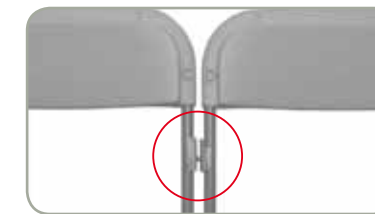
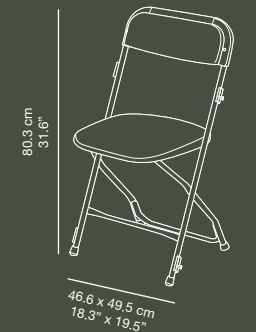

With joining system.
Con sistema de unión.
Avec système de raccord.
Mit Verbindungssystem.



Available in three versions: light grey, black and white.
Disponible en tres versiones: gris claro, negro y blanco.
Disponible en trois versions: gris clair, noir et blanc.
Lieferbar sind drei Varianten: hellgrau, schwarz und weiß.

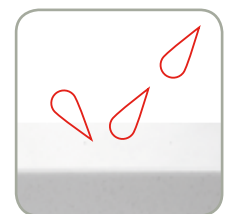

Water-resistant. Ideal for outdoor use.
Hidrófuga. Ideal para uso en el exterior.
Hydrofuge. Ideal pour usage extérieur.
Wasserabstoßend. Ideal zur Verwendung im Freien.



Available in three versions: light grey, black and white.
Disponible en tres versiones: gris claro, negro y blanco.
Disponible en trois versions: gris clair, noir et blanc.
Lieferbar sind drei Varianten: hellgrau, schwarz und weiß.



Alextrolley available for 60 chairs.
Alextrolley disponible para 60 sillas.
Alextrolley disponible pour 60 chaises.
Wagen alextrolley lieferbar für 60 Stühle.

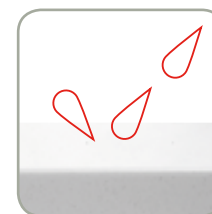

Water-resistant. Ideal for outdoor use.
Hidrófuga. Ideal para uso en el exterior.
Hydrofuge. Ideal pour usage extérieur.
Wasserabstoßend. Ideal zur Verwendung im Freien.

Code Código Code Code	EAN	Name Nombre Nom Name	Units per box Unidades por caja Unités par boîte Stückzahl pro Packung	Packaging size Medidas embalaje Dimensions emballage Verpackungsmaße	Packaging volume m³ embalaje Volume d'emballage Verpackungsvolumen	Loading quantity Unidades por contenedor Unités par conteneur Einheiten pro Container
GC-52G	8437009886274	alexchair grey	8	45,7 x 26,3 x 99 cm 18" x 10,4" x 39"	0.119	Container 40': 4320 Container 40' HC: 4800
GC-52B	8437009886298	alexchair black				
GC-52W	8437009886311	alexchair white				

Code Código Code Code	EAN	Name Nombre Nom Name	Units per box Unidades por caja Unités par boîte Stückzahl pro Packung	Packaging size Medidas embalaje Dimensions emballage Verpackungsmaße	Packaging volume m³ embalaje Volume d'emballage Verpackungsvolumen	Loading quantity Unidades por contenedor Unités par conteneur Einheiten pro Container
GC-52K-G	8436539290209	alex-Kchair grey	8	48,8 x 26,2 x 98,3 cm 19,2" x 10,3" x 38,7"	0.127	Container 40': 3840 Container 40' HC: 4320
GC-52K-B	8436539290629	alex-Kchair black				
GC-52K-W	8436539290612	alex-Kchair white				



Net weight
Peso neto **2.8 kg**
Poids net **6.2 lb**
Nettogewicht

Recommended maximum weight
Peso máximo recomendado **190 kg**
Poids maximum recommandé **420 lb**
Empfohlenes Höchstgewicht

alexandra chair

CHAIR SILLA CHAISE STUHL

Polypropylene and powder coated steel folding chair. Very light and suitable for intense public use.

Silla plegable de polipropileno y acero pintado por pulverización. Muy ligera e indicada para uso público intensivo.

Chaise pliante en polypropylène et acier peint par pulvérisation. Très légère et tout spécialement indiquée pour un usage public intensif.

Klappstuhl aus Polypropylen und pulverlackiertem Stahl. Sehr leicht und widerstandsfähig. Auch für intensive öffentliche Nutzung geeignet.

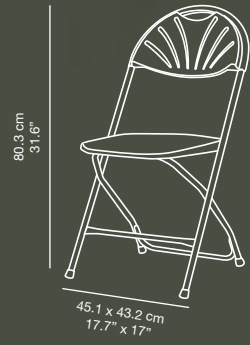

Available in three versions: light grey, black and white.
Disponible en tres versiones: gris claro, negro y blanco.
Disponible en trois versions: gris clair, noir et blanc.
Lieferbar sind drei Varianten: hellgrau, schwarz und weiß.

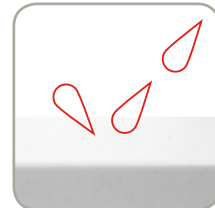

Water-resistant. Ideal for outdoor use.
Hidrófuga. Ideal para uso en el exterior.
Hydrofuge. Idéal pour usage extérieur.
Wasserabstoßend. Ideal zur Verwendung im Freien.

Code Código Code Code	EAN	Name Nombre Nom Name	Units per box Unidades por caja Unités par boîte Stückzahl pro Packung	Packaging size Medidas embalaje Dimensions emballage Verpackungsmaße	Packaging volume m³ embalaje Volume d'emballage Verpackungsvolumen	Loading quantity Unidades por contenedor Unités par conteneur Einheiten pro Container
GC-50G	8437010781414	alexandra chair grey	8	45.9 x 28.4 x 107.7 cm 18.1" x 11.2" x 42.4"	0.140	Container 40': 3520 Container 40' HC: 4040
GC-50B	8437010781421	alexandra chair black				
GC-50W	8437010781438	alexandra chair white				

alexandra-k chair

CHAIR SILLA CHAISE STUHL

Polypropylene and powder coated steel folding chair, with joining system. Very light and suitable for intense public use.

Silla plegable de polipropileno y acero pintado por pulverización, con sistema de unión. Muy ligera e indicada para uso público intensivo.

Chaise pliante en polypropylène et acier peint par pulvérisation, avec système de raccord. Très légère et indiquée pour usage public intensif.

Klappstuhl aus Polypropylen und pulverlackiertem Stahl. Mit Verbindungssystem. Sehr leicht und widerstandsfähig. Auch für intensive öffentliche Nutzung geeignet.

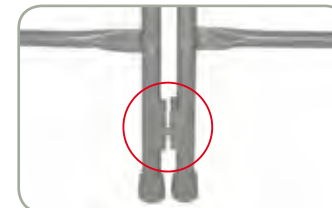
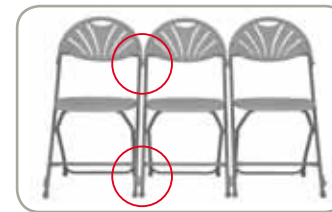
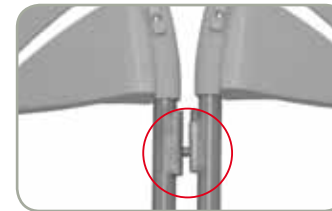
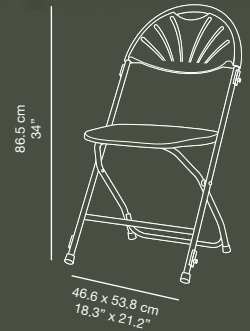

With joining system.
Con sistema de unión.
Avec système de raccord.
Mit Verbindungssystem.



Ergonomic handle.
Asidero ergonómico.
Anse ergonomique.
Ergonomischer Griff.



Available in three versions: light grey, black and white.
Disponible en tres versiones: gris claro, negro y blanco.
Disponible en trois versions: gris clair, noir et blanc.
Lieferbar sind drei Varianten: hellgrau, schwarz und weiß.

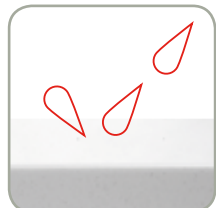

Water-resistant. Ideal for outdoor use.
Hidrófuga. Ideal para uso en el exterior.
Hydrofuge. Idéal pour usage extérieur.
Wasserabstoßend. Ideal zur Verwendung im Freien.

Code Código Code Code	EAN	Name Nombre Nom Name	Units per box Unidades por caja Unités par boîte Stückzahl pro Packung	Packaging size Medidas embalaje Dimensions emballage Verpackungsmaße	Packaging volume m³ embalaje Volume d'emballage Verpackungsvolumen	Loading quantity Unidades por contenedor Unités par conteneur Einheiten pro Container
GC-50K-G	8436539290599	alexandra- Kchair grey	8	48.8 x 27.4 x 106 cm 19.2" x 10.8" x 41.7"	0.143	Container 40': 3520 Container 40' HC: 4040
GC-50K-B	8436539290605	alexandra- Kchair black				
GC-50K-W	8436539290582	alexandra- Kchair white				

Net weight
Peso neto **19.4 kg**
Poids net **41.9 lb**
Nettogewicht

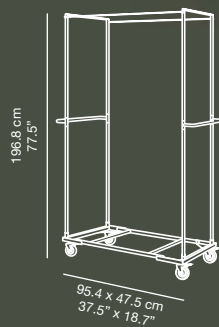

alextrrolley

TROLLEY CARRO CHARIOT WAGEN

Special trolley for transporting and storing the Alex and the Alex-K chairs. Manufactured in powder coated steel.

Carro especial para el transporte y almacenamiento de las sillas Alex y Alex-K. Fabricado en acero pintado por pulverización.

Chariot spécial pour le transport et le rangement des chaises Alex et Alex-K. Fabriqué en acier peint par pulvérisation.

Wagen speziell für den Transport und die Lagerung des Stuhls Alex und Alex-K. Angefertigt aus pulverbeschichtetem Stahl.

Handle specially designed to protect the hands and to occupy a minimum of space.

Asa especialmente diseñada para proteger las manos y ocupar el mínimo espacio.

Anse spécialement conçue pour protéger les mains et occuper un espace minime.

Besonders geformter Griff zum Schutz der Hände und platzsparend.



Vertical posts to hold the stacked chairs in place.

Postes verticales para inmovilizar las sillas apiladas.

Poteaux verticaux pour immobilisation des chaises empilées.

Senkrechte Stangen geben den gestapelten Stühlen Halt.



Easy locking and unlocking of the vertical posts. Ease of access for loading and unloading.

Fácil bloqueo y desbloqueo de los postes verticales. Cómodo acceso para cargar o descargar.

Poteaux verticaux faciles à bloquer et débloquer. Accès pratique pour chargement ou déchargement.

Leichtes Blockieren und Entriegeln der senkrechten Stangen. Bequemer Zugriff zum Ein- oder Ausladen.



4 polyurethane wheels with integrated brake.

4 ruedas de poliuretano con freno incorporado.

4 roulettes en polyuréthane avec frein intégré.

4 Räder aus Polyurethan mit eingebauten Bremsen.



Capacity: 60 pcs. Alex or Alex-K chairs.

Capacidad: 60u. Sillas Alex o Alex-K.

Capacité: 60u. Chaises Alex ou Alex-K.

Fassungsvermögen: 60 Stk. Stühle Alex oder Alex-K.

Code Código Code Code	EAN	Name Nombre Nom Name	Units per box Unidades por caja Unités par boîte Stückzahl pro Packung	Packaging size Medidas embalaje Dimensions emballage Verpackungsmaße	Packaging volume m ³ embalaje Volume d'emballage Verpackungsvolumen	Loading quantity Unidades por contenedor Unités par conteneur Einheiten pro Container
RA-104A	8437009886137	alextrrolley	1	102.1 x 54.8 x 85.5 cm 40.2" x 21.6" x 4.7"	0.068	Container 40': 930 Container 40' HC: 1000

alexandra trolley

TROLLEY CARRO CHARIOT WAGEN

Net weight
Peso neto **19.5 kg**
Poids net **43 lb**
Nettogewicht

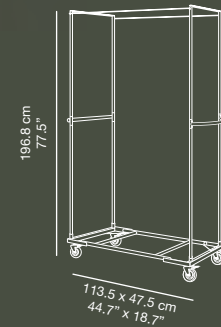

Special trolley for transporting and storing the Alexandra and the Alexandra-K chairs. Manufactured in powder coated steel.

Carro especial para el transporte y almacenamiento de las sillas Alexandra y Alexandra-K. Fabricado en acero pintado por pulverización.

Chariot spécial pour le transport et le rangement des chaises Alexandra et Alexandra-K. Fabriqué en acier peint par pulvérisation.

Wagen speziell für den Transport und die Lagerung des Stuhls Alexandra und Alexandra-K. Angefertigt aus pulverbeschichtetem Stahl.

Handle specially designed to protect the hands and to occupy a minimum of space.

Asa especialmente diseñada para proteger las manos y ocupar el mínimo espacio.

Anse spécialement conçue pour protéger les mains et occuper un espace minime.

Besonders geformter Griff zum Schutz der Hände und platzsparend.



Vertical posts to hold the stacked chairs in place.

Postes verticales para inmovilizar las sillas apiladas.

Poteaux verticaux pour immobilisation des chaises empilées.

Senkrechte Stangen geben den gestapelten Stühlen Halt.



Easy locking and unlocking of the vertical posts. Ease of access for loading and unloading.

Fácil bloqueo y desbloqueo de los postes verticales. Cómodo acceso para cargar o descargar.

Poteaux verticaux faciles à bloquer et débloquer. Accès pratique pour chargement ou déchargement.

Leichtes Blockieren und Entriegeln der senkrechten Stangen. Bequemer Zugriff zum Ein- oder Ausladen.



4 polyurethane wheels with integrated brake.

4 ruedas de poliuretano con freno incorporado.

4 roulettes en polyuréthane avec frein intégré.

4 Räder aus Polyurethan mit eingebauten Bremsen.



Capacity: 60 pcs. Alexandra or Alexandra-K chairs.

Capacidad 60u. Sillas Alexandra o Alexandra-K.

Capacité: 60u. Chaises Alexandra ou Alexandra-K.

Fassungsvermögen: 60 Stk. Stühle Alexandra oder Alexandra-K.

Code Código Code Code	EAN	Name Nombre Nom Name	Units per box Unidades por caja Unités par boîte Stückzahl pro Packung	Packaging size Medidas embalaje Dimensions emballage Verpackungsmaße	Packaging volume m ³ embalaje Volume d'emballage Verpackungsvolumen	Loading quantity Unidades por contenedor Unités par conteneur Einheiten pro Container
RA-104-01	8437010781858	alexandratorrolley	1	100 x 55 x 12 cm 39.5" x 21.6" x 4.75"	0.066	Container 40': 910 Container 40' HC: 1020

Net weight
Peso neto
Poids net
Nettogewicht

5.15 kg
11.4 lb

Recommended
maximum weight
Peso máximo
recomendado
Poids maximum
recommandé
Empfohlenes
Höchstgewicht

225 kg
500 lb

ottochair

CHAIR SILLA CHAISE STUHL

High-density polyethylene and powder coated steel folding chair. Suitable for intense public use.

Silla plegable de polietileno de alta densidad y acero pintado por pulverización. Indicada para uso público severo.

Chaise pliable de polyéthylène haute densité et acier peint par pulvérisation. Indiquée pour usage public intensif.

Klappstuhl aus Polyethilen hoher Dichte und pulverlackiertem Stahl. Für starke Belastung im öffentlichen Bereich geeignet.



Limited
5 year
warranty

5 años de garantía limitada
5 ans de garantie limitée
5 Jahre beschränkte Garantie

Ottotrolley available for 30 chairs.
Ottotrolley disponible para 30 sillas
Ottotrolley disponible pour 30 chaises.
Wagen ottotrolley lieferbar für 30 Stühle.



Chair connector available.
Conector de sillas disponible.
Connecteur de chaises disponible.
Verbindungstück für die Stühle erhältlich.



Ergonomic crosspiece.
Travesaño ergonómico.
Barre transversale ergonomique.
Ergonomisch geformte Querstrebe.



Ergonomic handle.
Asidero ergonómico.
Anse ergonomique.
Ergonomischer Griff.

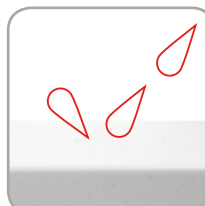

Water resistant. Ideal for outdoor use.
Hidrófuga. Ideal para uso en el exterior.
Hydrofuge. Idéal pour usage extérieur.
Wasserabstoßend. Ideal zur Verwendung im Freien.

Code Código Code Code	EAN	Name Nombre Nom Name	Units per box Unidades por caja Unités par boîte Stückzahl pro Packung	Packaging size Medidas embalaje Dimensions emballage Verpackungsmaße	Packaging volume m³ embalaje Volume d'emballage Verpackungsvolumen	Loading quantity Unidades por contenedor Unités par conteneur Einheiten pro Container
PC-02	8437009886267	ottochair	4	48.6 x 28.6 x 111.1 cm 19.1" x 11.2" x 43.7"	0.154	Container 40': 1544 Container 40' HC: 1740
RA-115	8437009886304	ottolink	50			

Net weight
Peso neto **5.1 kg**
Poids net **11.2 lb**
Nettogewicht

Recommended maximum weight
Peso máximo recomendado **225 kg**
Poids maximum recommandé **500 lb**
Empfohlenes Höchstgewicht

norman**chair**

CHAIR SILLA CHAISE STUHL

High-density polyethylene and powder coated steel folding chair. Suitable for intense public use. Available in grey.

Silla plegable de polietileno de alta densidad y acero pintado por pulverización. Indicada para uso público severo. Disponible en gris.

Chaise pliable de polyéthylène haute densité et acier peint par pulvérisation. Indiquée pour usage public intensif. Disponible en couleur grise.

Klappstuhl aus Polyethilen hoher Dichte und pulverlackiertem Stahl. Für starke Belastung im öffentlichen Bereich geeignet. Lieferbar in grau.



Water resistant. Ideal for outdoor use.
Hidrófuga. Ideal para uso en el exterior.
Hydrofuge. Idéal pour usage extérieur.
Wasserabstoßend. Ideal zur Verwendung im Freien.

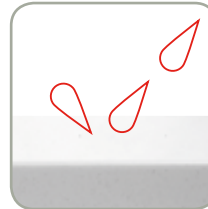

Ergonomic handle.
Asidero ergonómico.
Anse ergonomique.
Ergonomischer Griff.



Limited 5 year warranty
5 años de garantía limitada
5 ans de garantie limitée
5 Jahre beschränkte Garantie



Chair connector available.
Conector de sillas disponible.
Connecteur de chaises disponible.
Verbindungsstück für die Stühle erhältlich.



Ergonomic crosspiece.
Travesaño ergonómico.
Barre transversale ergonomique.
Ergonomisch geformte Querstrebe.



Ergonomic seat.
Asidero ergonómico.
Siège ergonomique.
Ergonomischer Sitz.



Ergonomic back.
Respaldo ergonómico.
Dossier ergonomique.
Ergonomische Rückenlehne.

Code Código Code Code	EAN	Name Nombre Nom Name	Units per box Unidades por caja Unités par boîte Stückzahl pro Packung	Packaging size Medidas embalaje Dimensions emballage Verpackungsmaße	Packaging volume m ³ embalaje Volume d'emballage Verpackungsvolumen	Loading quantity Unidades por contenedor Unités par conteneur Einheiten pro Container
PC-23	8437009886328	norman chair	4	48.6 x 31.7 x 114.3 cm 19.1" x 12.5" x 45"	0.176	Container 40': 1336 Container 40' HC: 1536
RA-115	8437009886304	ottolink	50			



Net weight
Peso neto **19.7 kg**
Poids net **41.9 lb**
Nettogewicht

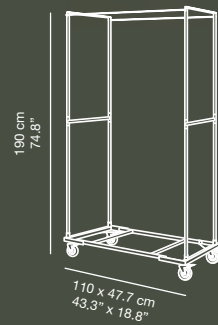

otto trolley

TROLLEY CARRO CHARIOT WAGEN

Special trolley for transporting and storing the Otto chair. Manufactured in powder coated steel.

Carro especial para el transporte y almacenamiento de la silla Otto. Fabricado en acero pintado por pulverización.

Chariot spécialement conçu pour le transport et le rangement de la chaise Otto. Fabriqué en acier peint par pulvérisation.

Wagen speziell für den Transport und die Lagerung des Stuhls Otto. Angefertigt aus pulverbeschichtetem Stahl.

norman trolley

TROLLEY CARRO CHARIOT WAGEN

Special trolley for storing and transporting Norman chairs. Manufactured in light grey powder coated steel.

Carro especial para el transporte y almacenaje de la silla Norman. Fabricado en acero pintado por pulverización en color gris claro.

Chariot spécial pour le transport et le stockage de la chaise Norman. Fabriqué en acier peint par pulvérisation, couleur gris clair.

Spezieller Transport und Lagerwagen für die Stühle Norman. Hergestellt aus Stahl mit hellgrauer Pulverlackierung.

Net weight
Peso neto **20.1 kg**
Poids net **43.8 lb**
Nettogewicht

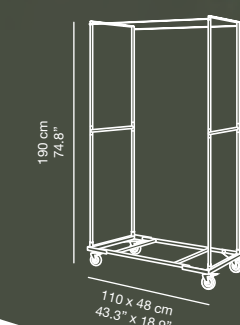

Vertical posts to hold the stacked chairs in place.
Postes verticales para inmovilizar las sillas apiladas.
Poteaux verticaux pour immobilisation des chaises empilées.
Senkrechte Stangen geben den gestapelten Stühlen Halt.



Vertical posts to hold the stacked chairs in place.
Postes verticales para inmovilizar las sillas apiladas.
Poteaux verticaux pour immobilisation des chaises empilées.
Senkrechte Stangen geben den gestapelten Stühlen Halt.

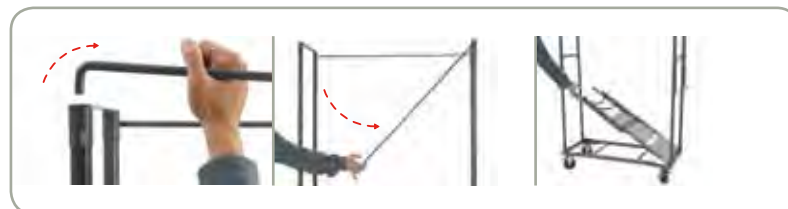

Easy locking and unlocking of the vertical posts. Ease of access for loading and unloading.
Fácil bloqueo y desbloqueo de los postes verticales. Cómodo acceso para cargar o descargar.
Poteaux verticaux faciles à bloquer et débloquer. Accès pratique pour chargement ou déchargement.
Leichtes Blockieren und Entriegeln der senkrechten Stangen. Bequemer Zugriff zum Ein- oder Ausladen.



4 polyurethane wheels with integrated brake.
4 ruedas de poliuretano con freno incorporado.
4 roulettes en polyuréthane avec frein intégré.
4 Räder aus Polyurethan mit eingebauten Bremsen.



Capacity: 30 pcs. **Ottochair**.
Capacidad: 30u. **Ottochair**.
Capacité: 30u. **Ottochair**.
Fassungsvermögen: 30 Stk. **Ottochair**.

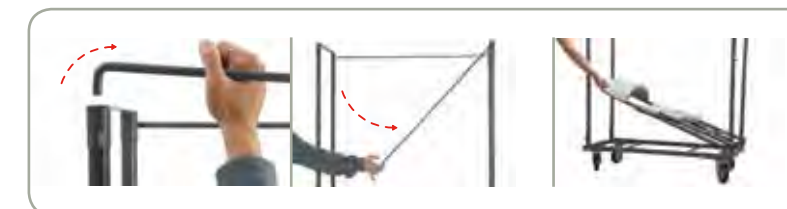

Easy locking and unlocking of the vertical posts. Ease of access for loading and unloading.
Fácil bloqueo y desbloqueo de los postes verticales. Cómodo acceso para cargar o descargar.
Poteaux verticaux faciles à bloquer et débloquer. Accès pratique pour chargement ou déchargement.
Leichtes Blockieren und Entriegeln der senkrechten Stangen. Bequemer Zugriff zum Ein- oder Ausladen.



4 polyurethane wheels with integrated brake.
4 ruedas de poliuretano con freno incorporado.
4 roulettes en polyuréthane avec frein intégré.
4 Räder aus Polyurethan mit eingebauten Bremsen.



Capacity: 27 pcs. **Normanchair**.
Capacidad: 27u. **Normanchair**.
Capacité: 27u. **Normanchair**.
Fassungsvermögen: 27 Stk. **Normanchair**.

Code Código Code Code	EAN	Name Nombre Nom Name	Units per box Unidades por caja Unités par boîte Stückzahl pro Packung	Packaging size Medidas embalaje Dimensions emballage Verpackungsmaße	Packaging volume m³ embalaje Volume d'emballage Verpackungsvolumen	Loading quantity Unidades por contenedor Unités par conteneur Einheiten pro Container
RA-103A	8437009886120	otto trolley	1	125.5 x 59.4 x 14 cm 49.4" x 23.4" x 5.5"	0.104	Container 40': 846 Container 40' HC: 950

Code Código Code Code	EAN	Name Nombre Nom Name	Units per box Unidades por caja Unités par boîte Stückzahl pro Packung	Packaging size Medidas embalaje Dimensions emballage Verpackungsmaße	Packaging volume m³ embalaje Volume d'emballage Verpackungsvolumen	Loading quantity Unidades por contenedor Unités par conteneur Einheiten pro Container
RA-103-01	8437009886786	norman trolley	1	117.5 x 51.4 x 12 cm 46.2" x 20.2" x 4.7"	0.072	Container 40': 846 Container 40' HC: 957

Net weight
Peso neto **5.9 kg**
Poids net **13 lb**
Nettogewicht

Recommended maximum weight
Peso máximo recomendado **225 kg**
Poids maximum recommandé **500 lb**
Empfohlenes Höchstgewicht

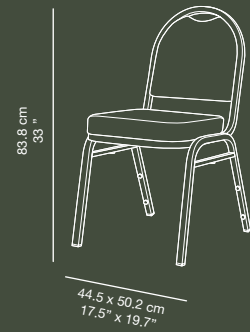

igorchair

CHAIR SILLA CHAISE STUHL

Steel frame convention chair.
Silla de acero para convenciones.
Chaise pour conférences en acier.
Stuhl aus Stahl für Veranstaltungen.

Stackable
Apilable
Empilable
Stapelbar



olafchair

CHAIR SILLA CHAISE STUHL

Polypropylene and powder coated steel folding chair. Very light and suitable for intense public use.

Silla plegable de polipropileno y acero pintado por pulverización. Muy ligera e indicada para uso público intensivo.

Chaise pliante en polypropylène et acier peint par pulvérisation. Très légère et indiquée pour usage public intensif.

Klappstuhl aus Polypropylen und pulverlackiertem Stahl. Sehr leicht und widerstandsfähig. Auch für intensive öffentliche Nutzung geeignet.

Net weight
Peso neto **2.95 kg**
Poids net **6.49 lb**
Nettogewicht

Recommended maximum weight
Peso máximo recomendado **190 kg**
Poids maximum recommandé **420 lb**
Empfohlenes Höchstgewicht



SKC-41 S/BK	SKC-41-S/G	SKC-41-S/BU	SKC-41-S/R	SKC-41-GD/BK	SKC-41-BK/BK
Silver/black	Silver/grey	Silver/blue	Silver/red	Gold/black	Black/black
Plata/negro	Plata/gris	Plata/azul	Plata/rojo	Dorado/negro	Negro/negro
Argent/noir	Argent/gris	Argent/bleu	Argent/rouge	Doré/noir	Noir/noir
Silber/schwarz	Silber/grau	Silber/blau	Silber/rot	Gold/schwarz	Schwarz/schwarz



Available in three versions: dark grey, black and white.
Disponible en tres versiones: gris oscuro, negro, blanco.
Disponible en trois versions: gris foncé, noir et blanc.
Lieferbar sind drei Varianten: dunkelgrau, schwarz und Weiß.



Ergonomic handle.
Asidero ergonómico.
Anse ergonomique.
Ergonomischer Griff.

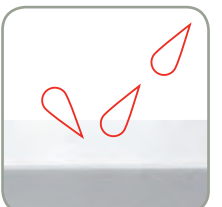

Water resistant. Ideal for outdoor use.
Hidrófuga. Ideal para uso en el exterior.
Hydrofuge. Idéal pour usage extérieur.
Wasserabstoßend. Ideal zur Verwendung im Freien.

Code Código Code Code	EAN	Name Nombre Nom Name	Units per box Unidades por caja Unités par boîte Stückzahl pro Packung	Packaging size Medidas embalaje Dimensions emballage Verpackungsmaße	Packaging volume m³ embalaje Volume d'emballage Verpackungsvolumen	Loading quantity Unidades por contenedor Unités par conteneur Einheiten pro Container
SKC-41-S/BK	8436539290223	igorchair silver/black	15	66 x 45.7 x 228 cm 26" x 18" x 90"	0.686	Container 40': 1350
SKC-41-S/R	8436539290230	igorchair silver/red				
SKC-41-S/BU	8436539290247	igorchair silver/blue				
SKC-41-S/G	8436539290216	igorchair silver/grey	17	66 x 47.6 x 260.4 cm 26" x 18.7" x 102.5"	0.818	Container 40' HC: 1530
SKC-41-GD/BK	8436539290254	igorchair gold/black				
SKC-41-BK/BK	8436539290261	igorchair black/black				

Code Código Code Code	EAN	Name Nombre Nom Name	Units per box Unidades por caja Unités par boîte Stückzahl pro Packung	Packaging size Medidas embalaje Dimensions emballage Verpackungsmaße	Packaging volume m³ embalaje Volume d'emballage Verpackungsvolumen	Loading quantity Unidades por contenedor Unités par conteneur Einheiten pro Container
PC-26G	8436539296508	olafchair grey	4	99 x 21 x 48 cm 39" x 8.2" x 18.9"	0.119	Container 40': 2496 Container 40' HC: 2832
PC-26B	8436539296515	olafchair black				
PC-26W	8436539296522	olafchair white				

Net weight
Peso neto **4.3 kg**
Poids net **9.46 lb**
Nettogewicht

Recommended maximum weight
Peso máximo recomendado **225 kg**
Poids maximum recommandé **500 lb**
Empfohlenes Höchstgewicht



Limited
5 year
warranty

5 años de garantía limitada
5 ans de garantie limitée
5 Jahre beschränkte Garantie

boston-kchair

CHAIR SILLA CHAISE STUHL

Folding chair manufactured from pipe and 0.8 mm powder coated steel plate. Suitable for intense public use. Available in silver grey.

Silla plegable fabricada en tubo y chapa de acero de 0.8 mm pintado por pulverización. Indicada para uso público severo. Disponible en gris plata.

Chaise pliable fabriquée en tube et tôle acier de 0.8 mm peint par pulvérisation. Indiquée pour usage public intensif. Disponible en gris argent.

Klappstuhl hergestellt aus pulverbeschichtetem 0.8 mm Stahlrohr und Stahlblech. Geeignet für öffentliche Verwendungszwecke. Lieferbar in silbergrau.

bostontrolley

TROLLEY CARRO CHARIOT WAGEN

Special trolley for storing and transporting Boston and Boston-k chairs. Manufactured in silver grey powder coated steel.

Carro especial para el transporte y almacenaje de las sillas Boston y Boston-K. Fabricado en acero pintado por pulverización en color gris plata.

Chariot spécialement conçu pour le transport et le stockage des chaises Boston et Boston K. Fabriqué en acier peint par pulvérisation, couleur gris argent.

Spezieller Transport- und Lagerwagen für die Stühle Boston und Boston-K. Hergestellt aus Stahl mit silbergrauer Pulverlackierung.

Net weight
Peso neto **36.3 kg**
Poids net **80.7 lb**
Nettogewicht

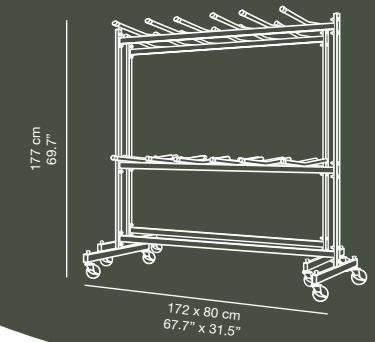

With joining system.

Con sistema de unión.

Avec système de raccord.

Mit Verbindungssystem.



Loading capacity: 84 chairs. Dimensions of the loaded trolley: 67.7" x 31.5" x 75.6".

Capacidad: 84 sillas. Dimensiones del carro cargado: 172 x 80 x 192 cm.

Capacité de rangement: 84 chaises. Dimensions du chariot rempli: 172 x 80 x 192 cm.

Kapazität: 84 Stühle. Abmessungen des beladenen Wagens: 172 x 80 x 192 cm.



Integrated brakes in 2 of its 4 wheels.

Frenos incorporados en 2 de sus 4 ruedas.

2 des 4 roulettes sont munies d'un frein.

Mit Bremsen an 2 der 4 Rädern.

Code Código Code Code	EAN	Name Nombre Nom Name	Units per box Unidades por caja Unités par boîte Stückzahl pro Packung	Packaging size Medidas embalaje Dimensions emballage Verpackungsmaße	Packaging volume m ³ embalaje Volume d'emballage Verpackungsvolumen	Loading quantity Unidades por contenedor Unités par conteneur Einheiten pro Container
SC-35K	8437009886434	boston-kchair	4	97.5 x 21.3 x 51.1 cm 38.4" x 8.4" x 20.1"	0.106	Container 40': 2304 Container 40' HC: 2640

Code Código Code Code	EAN	Name Nombre Nom Name	Units per box Unidades por caja Unités par boîte Stückzahl pro Packung	Packaging size Medidas embalaje Dimensions emballage Verpackungsmaße	Packaging volume m ³ embalaje Volume d'emballage Verpackungsvolumen	Loading quantity Unidades por contenedor Unités par conteneur Einheiten pro Container
RA-51	8437009886755	bostontrolley	1	88.3 x 176.5 x 15.25 cm 34.8" x 69.5" x 6"	0.237	Container 40': 480 Container 40' HC: 574

Net weight **11.2 kg**
 Peso neto **24.7 lb**
 Poids net **24.7 lb**
 Nettogewicht

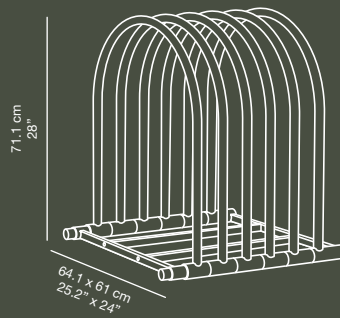

displayrack

DISPLAY RACK **EXPOSITOR** SUPPORT
 D'EXPOSITION **AUSSTELLUNGSTÄNDER**

Detachable display rack with capacity for 5 tables. Manufactured in light grey powder coated steel.

Expositor desmontable con capacidad para 5 mesas. Fabricado en acero pintado por pulverización en color gris claro.

Support d'exposition démontable permettant de ranger 5 tables. Fabriqué en acier peint par pulvérisation en couleur gris clair.

Zerlegbarer Ausstellungsständer für bis zu 5 Tische. Hergestellt aus Stahl mit hellgrauer Pulverlackierung.



Easy to assemble and disassemble.

Fácil de montar y desmontar.

Facile à monter et à démonter.

Einfach auf- und abzubauen.

ZOWN COLLECTION SUMMARY RESUMEN COLECCIÓN ZOWN RÉSUMÉ COLLECTION ZOWN ÜBERSICHT KOLLEKTION ZOWN

Code Código Code Code	EAN	Name Nombre Nom Name	Units per box Unidades por caja Unités par boîte Stückzahl pro Packung	Packaging size Medidas embalaje Dimensions emballage Verpackungsmaße	Packaging volume m ³ embalaje Volume d'emballage Verpackungsvolumen	Loading quantity Unidades por contenedor Unités par conteneur Einheiten pro Container
RA-287	8437010781308	displayrack	1	72.7 x 26 x 66.7 cm 28.6" x 10.2" x 26.2"	0.126	Container 40': 470 Container 40' HC: 520

M180

TABLE MESA TABLE TISCH

182.9x45.7xh74.9 cm
6'x18"xh29.5"

Pg22



M240

TABLE MESA TABLE TISCH

243.8x45.7xh74.9 cm
8'x18"xh29.5"

Pg23



L120

TABLE MESA TABLE TISCH

121.9x61xh74.3 cm
4'x24"xh29.2"

Pg24



XXLtrolley

TROLLEY CARRO CHARIOT WAGEN

(202+46)x92xh115 cm
(79.6"+18.1")x36.2"xh45.3"

Pg41



XXLmoon

TABLE MESA TABLE TISCH

181.5x181.5xh74.3 cm
5.9'x5.9"xh29.2"

Pg42



XXLcorner

TABLE MESA TABLE TISCH

91x91xh74.3 cm
3'x3"xh29.2"

Pg43



Ltrolley

TROLLEY CARRO CHARIOT WAGEN

131.7x62xh115 cm
51.9"x24.4"xh45.3"

Pg25



XL150

TABLE MESA TABLE TISCH

152.4x76.2xh74.3 cm
5'x30"xh29.2"

Pg28



XL180

TABLE MESA TABLE TISCH

182.9x75.2xh74.3 cm
6'x29.6"xh29.2"

Pg29



SS60

TABLE MESA TABLE TISCH

61x61xh89 cm
24"x24"xh35"

Pg70



SS120

TABLE MESA TABLE TISCH

122x61xh89 cm
48"x24"xh35"

Pg71



buffet180

TABLE MESA TABLE TISCH

182.9x76.2xh104.7 cm
6'x29.7"xh40.8"

Pg67



worktop180

TABLE MESA TABLE TISCH

182.9x76.2xh74.3/85.1/90.2/94.3 cm
6'x30"xh29.2"/33.5"/35.5"/37.1"

Pg30



XL240

TABLE MESA TABLE TISCH

243.8x76.2xh74.3 cm
8'x30"xh29.2"

Pg32



XLtrolley

TROLLEY CARRO CHARIOT WAGEN

(193+61)x77xh115 cm
(76"+24")x30.3"xh45.3"

Pg33



planet120

TABLE MESA TABLE TISCH

ø122xh74.3 cm
ø4'xh29.2"

Pg46



planet150

TABLE MESA TABLE TISCH

ø152.4xh74.3 cm
ø5'xh29.2"

Pg47



planet160

TABLE MESA TABLE TISCH

ø160xh74.3 cm
ø63"xh29.2"

Pg48



XLcorner

TABLE MESA TABLE TISCH

74.8x74.8xh74.3 cm
29.5"x29.5"xh29.2"

Pg35



XLmoon

TABLE MESA TABLE TISCH

166.3x166.3xh74.3 cm
5.4'x5.4"xh29.2"

Pg34



topshelf180

SHELF ESTANTE SHELF SHELF

184x30.5xh31 cm
6'x12"xh12.2"

Pg31



planet180

TABLE MESA TABLE TISCH

ø180.3xh74.3 cm
ø5.92'xh29.2"

Pg49



planetrolley

TROLLEY CARRO CHARIOT WAGEN

(132+30)x83.2xh102 cm
(52"+11.8")x32.7"xh40.2"

Pg52



cocktail80

TABLE MESA TABLE TISCH

ø81.3xh110 cm
ø32"xh43.3"

Pg54



XXL90

TABLE MESA TABLE TISCH

91.4x91.4xh73.7 cm
36"x36"xh29"

Pg38



XXL200

TABLE MESA TABLE TISCH

198.2x91.4xh74.3 cm
6.5'x36"xh29.2"

Pg39



XXL240

TABLE MESA TABLE TISCH

240x91.4xh74.3 cm
8'x36"xh29.2"

Pg40



praxis80

TABLE MESA TABLE TISCH

ø81.3xh74.3 cm
ø32"xh29.2"

Pg56



cocktailrolley

TROLLEY CARRO CHARIOT WAGEN

121x89xh101 cm
47.6"x35"xh39.6"

Pg57



snacktable

TABLE MESA TABLE TISCH

ø70xh110 cm
ø27.6"xh43.3"

Pg53



sharp**table**

TABLE MESA TABLE TISCH

182.9x76.2xh74.3 cm
6'x30"xh29.2"

Pg62



sharp**bench180**

BENCH BANCO BANC BANK

184x30.5xh44.5 cm
6'x12"xh17.5"

Pg63



sharp**bench240**

BENCH BANCO BANC BANK

245x29.4xh43.5 cm
96.4x11.6"xh17.12"

Pg66



alex**chair**

CHAIR SILLA CHAISE STUHL

45x43xh80.3 cm
17.5"x17"xh31.6"

Pg72



alex**trolley**

TROLLEY CARRO CHARIOT WAGEN

95.4x47.5xh196.8 cm
37.5"x18.7"xh77.5"

Pg78



oktober**120**

BENCH BANCO BANC BANK

122x29.2xh43.8 cm
48"x11.5"xh17.2"

Pg64



oktober**175**

BENCH BANCO BANC BANK

175.3x29.2xh46.4 cm
69"x11.5"xh18.3"

Pg65



x-up**table**

TABLE MESA TABLE TISCH

76.2x49.5xh34/46/56/61/66/71 cm
30"x19.5"xh13.4"/18.2"/22"/24"/26"/28"

Pg61



alexandra**chair**

CHAIR SILLA CHAISE STUHL

45.1x43.2xh80.3 cm
17.7"x17"xh31.6"

Pg76



alexandra**trolley**

TROLLEY CARRO CHARIOT WAGEN

113.5x47.5xh196.8 cm
44.7"x18.7"xh77.5"

Pg79



munich**70**

TABLE MESA TABLE TISCH

220x67xh77 cm
86.6x26.4"xh30.3"

Pg68



munich**bench**

BENCH BANCO BANC BANK

220x30xh48 cm
86.6"x11.8"xh18.9"

Pg69



display**rack**

DISPLAY RACK EXPOSITOR SUPPORT
D'EXPOSITION AUSSTELLUNGSTÄNDER

64.1x61xh71.1 cm
25.2"x24"xh28"

Pg90



alex-k**chair**

CHAIR SILLA CHAISE STUHL

46.6x49.5xh80.3 cm
18.3"x19.5"xh31.6"

Pg73



boston-k**chair**

CHAIR SILLA CHAISE STUHL

47x51xh74 cm
20"x18.5"xh29.2"

Pg88



otto**chair**

CHAIR SILLA CHAISE STUHL

47x55.6xh84 cm
18.5"x21.9"xh33.1"

Pg80



otto**trolley**

TROLLEY CARRO CHARIOT WAGEN

110x47.7xh190 cm
43.3"x18.8"xh74.8"

Pg84



markus**stool**

STOOL TABURETE TABOURET HOCKER

49x48xh104.4 cm
19.3"x18.9"xh41.1"

Pg60



alexandra-k**chair**

CHAIR SILLA CHAISE STUHL

46.6x53.8xh86.5 cm
18.3"x21.2"xh34"

Pg77



boston**trolley**

TROLLEY CARRO CHARIOT WAGEN

172x80xh177 cm
67.7"x31.5"xh69.7"

Pg89



norman**chair**

CHAIR SILLA CHAISE STUHL

47x54xh85 cm
18.5"x21.2"xh33.5"

Pg82



norman**trolley**

TROLLEY CARRO CHARIOT WAGEN

110x48xh190 cm
43.3"x18.9"xh74.8"

Pg85



olaf**chair**

CHAIR SILLA CHAISE STUHL

45.7x50.8xh76.2 cm
18.25"x20.4"xh30.7"

Pg87



igor**chair**

CHAIR SILLA CHAISE STUHL

44.5x50.2xh83.8 cm
17.5"x19.7"xh33"

Pg86



maxchief

INVESTMENTSLIMITED

Zhuhai Shichang Metals, LTD

No.2 Chuangye Middle Road
Shuanglinpian Zone
Liangang Industrial Area
Zhuhai City
Guangdong Province 519045
CHINA

Maxchief Europe S.L.

Roger de Flor, 95
08013 Barcelona SPAIN
Tel. +34 93 453 66 00
Fax +34 93 451 88 94
info@maxchiefeuropa.com
www.maxchiefeuropa.com
www.zowncncontract.com

